



# Designer Series Refrigeration

## *Installation Guide*

---

Guía de instalación

Guide d'installation

Guida all'installazione

Installationsanleitung

Installatiehandleiding

安装指南



## Contents

- 2 Designer Series Refrigeration
- 3 Opening Dimensions
- 3 Electrical Requirements
- 4 Plumbing Requirements
- 4 Preparation
- 5 Anti-Tip Bracket
- 6 Placement
- 6 Alignment
- 6 Water Line
- 7 Panels
- 8 Panel Installation
- 9 Completion

## Important Note

To ensure this product is installed and operated as safely and efficiently as possible, take note of the following types of highlighted information throughout this guide:

**IMPORTANT NOTE** highlights information that is especially important.

### ⚠ CAUTION

Indicates a situation where minor injury or product damage may occur if instructions are not followed.

### ⚠ WARNING

States a hazard that may cause serious injury or death if precautions are not followed.

## Product Information

Important product information, including the model and serial number, are listed on the product rating plate. For column models, the rating plate is located inside the middle drawer near the drawer guide opposite the hinge. For tall and drawer models, the rating plate is located inside the cabinet, to the left of the upper drawer. Refer to the illustrations below.

If service is necessary, contact your authorized Sub-Zero dealer.

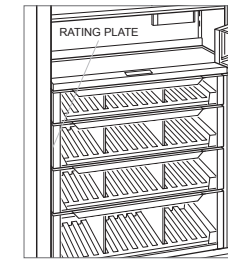

Column models

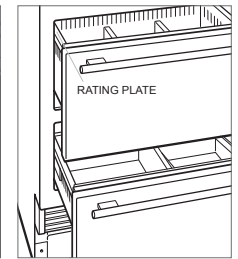

Tall and drawer models

## Opening Dimensions

### DESIGNER MODELS

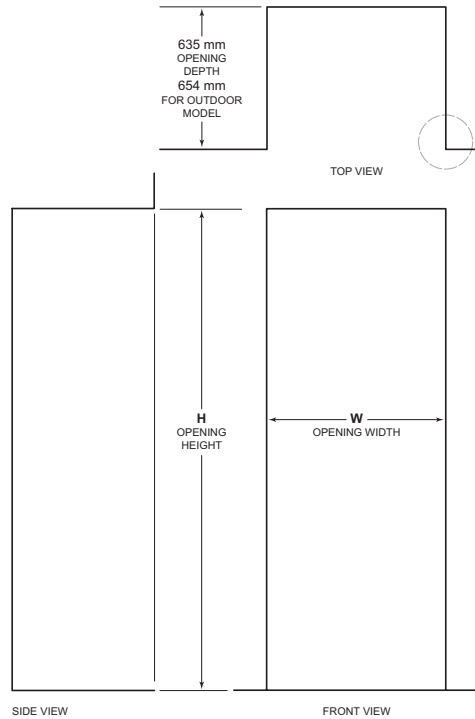

NOTE: 89 mm finished returns will be visible and should be finished to match cabinetry—114 mm for outdoor model.

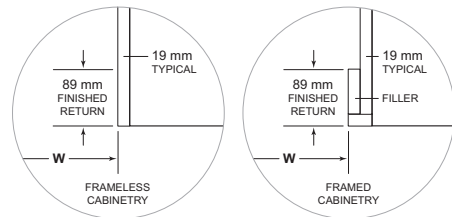

### OPENING DIMENSIONS

COLUMN / TALL	W*	H
457 mm Column	457 mm	2134 mm
610 mm Column	610 mm	2134 mm
762 mm Column / Tall	762 mm	2134 mm
914 mm Column / Tall	914 mm	2134 mm

DRAWER	W*	H
610 mm Drawer	610 mm	876 mm
762 mm Drawer	762 mm	876 mm
914 mm Drawer	914 mm	876 mm

The depth of each designer model is 610 mm. Allow for panel thickness when planning the finished opening depth. A minimum 89 mm finished return is required on all sides of the opening—114 mm for the outdoor model. Framed cabinets require additional finished filler material behind the face frame for a proper installation. Refer to the illustration.

### DUAL INSTALLATION

When installing two units side by side in a dual installation, the opening width is the width of the two units added together. A dual installation kit is required for this installation. If a dual installation kit is not specified, a minimum 51 mm filler strip is required between the units.

Dual installation kits are available through an authorized Sub-Zero dealer.

## Electrical Requirements

Installation must comply with all applicable electrical codes and be properly grounded (earthed).

The electrical supply must be located within the shaded area shown in the illustration and chart below. A separate circuit servicing only this appliance is required.

**IMPORTANT NOTE:** For indoor models, a ground fault circuit interrupter (GFCI) is not recommended and may cause interruption of operation. For the outdoor model, a ground fault circuit interrupter (GFCI) is required to reduce the risk of electrical shock.

The electrical outlet must be positioned with the grounding-prong to the right of the thinner blades.

### ELECTRICAL REQUIREMENTS

Electrical Supply	220-240 V AC, 50/60 Hz
Service	10 amp
Receptacle	grounding-type (earthed)

### ELECTRICAL SUPPLY LOCATION

Model	A
457 mm Model	152 mm
610 mm Model	241 mm
762 mm Model	318 mm
914 mm Model	394 mm

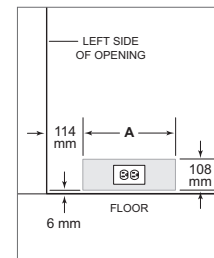

Electrical supply location

## Electrical Requirements

### ⚠ CAUTION

The outlet must be checked by a qualified electrician to be sure it is wired with the correct polarity. Verify the outlet is properly grounded (earthed).

### ⚠ WARNING

If the supply cord is damaged, it must be replaced with a special cord or assembly available from the manufacturer or its service agent.

### ⚠ WARNING

Do not use an extension cord, two-prong adapter, or remove the power cord ground prong.

**Electrical Shock Hazard**

Plug power cord directly into a properly grounded (earthed) outlet.  
Do not defeat the grounding (earthing) nature of the plug.  
Do not use adapter or extension cord.  
Failure to follow these instructions could cause serious injury or death.

See installation instructions

## Plumbing Requirements

Installation must comply with all applicable plumbing codes.

Locate the water supply line within the shaded area shown in the illustration below. Connect the water supply line to the house supply with an easily accessible shut-off valve. Do not use self-piercing valves. The water supply line must be flush with the floor and cannot interfere with the installation of the anti-tip bracket.

Column and tall models with an ice maker or water dispenser feature a water filtration system. An in-line filter is required for drawer models with an ice maker when water conditions have a high sediment content.

A reverse osmosis system can be used provided there is constant water pressure of 2.4–8.3 bar supplied to the unit at all times. In this application, the water filtration system must be bypassed. Refer to Water Filter Bypass on page 10. A copper line is not recommended for this application.

### WATER SUPPLY LOCATION

A

457 mm Model	76 mm
610 mm Model	140 mm
762 mm Model	152 mm
914 mm Model	229 mm

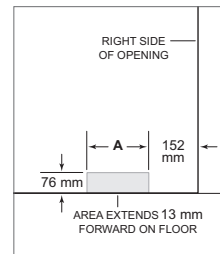

Water supply location

### PLUMBING REQUIREMENTS

Water Supply Line	6.4 mm OD copper, braided stainless steel, or PEX tubing
Water Pressure	2.4–8.3 bar (240–830 kPa)
Excess Water Line for Connection	.9 m

## Preparation

Uncrate the unit and inspect for damage. Remove the wood base and discard the shipping bolts and brackets. Remove and recycle packing materials. Do not discard the kickplate, anti-tip bracket, and hardware.

Remove the kickplate by extracting the two mounting screws. Refer to the illustration below.

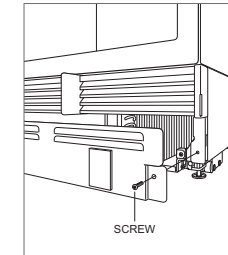

Kickplate removal

## Anti-Tip Bracket

### ▲ WARNING

To prevent the unit from tipping forward, the anti-tip bracket must be installed.

The back of the anti-tip bracket must be installed 610 mm from the front of the unit (without panels). Use all the anti-tip bracket hardware as instructed for wood or concrete floors.

**IMPORTANT NOTE:** For wood or concrete floor applications, if the #12 screws do not hit a wall stud or wall plate, use the #8 screws and #12 washers with the wall anchors.

**IMPORTANT NOTE:** In some installations, the subflooring or finished floor may necessitate angling the screws used to fasten the anti-tip bracket to the back wall.

### ANTI-TIP HARDWARE

1	Anti-tip bracket
12	#12 x 64 mm pan head screws
4	3/8"-16 x 95 mm wedge anchors
12	#12 flat washers
4	#8-18 x 32 mm truss head screws
4	Nylon Zip-it® wall anchors

### WOOD FLOOR APPLICATION

After properly locating the anti-tip bracket in the opening, drill pilot holes 5 mm diameter maximum in the wall studs or wall plate. Use the #12 screws and washers to secure the brackets. Verify the screws penetrate through the flooring material and into the wall studs or wall plate a minimum of 19 mm. Refer to the illustration and chart below.

### CONCRETE FLOOR APPLICATION

After properly locating the anti-tip bracket in the opening, drill pilot holes 5 mm diameter maximum in the wall studs or wall plate. Drill 10 mm diameter holes into the concrete a minimum of 38 mm deep. Use the #12 screws and washers to secure the brackets to the wall, and use the 3/8" wedge anchors to secure the brackets to the floor. Verify the screws penetrate the wall studs or wall plate a minimum of 19 mm. Refer to the illustration and chart below.

### ANTI-TIP BRACKET PLACEMENT

Model	A
457 mm Model	229 mm
610 mm Model	305 mm
762 mm Model	381 mm
914 mm Model	457 mm

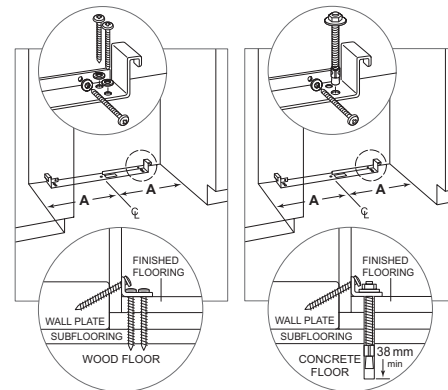

Wood floor

Concrete floor

### CONCRETE WEDGE ANCHOR INSTALLATION

- 1 Drill a 10 mm diameter hole any depth exceeding the minimum embedment. Clean the hole or drill additional depth to accommodate the drill fines.
- 2 Assemble the washer and nut flush with the end of anchor to protect threads. Drive the anchor through the material to be fastened until the washer is flush with the surface material.
- 3 Expand the anchor by tightening the nut 3-5 turns past hand-tight position or to 34 newton-meters of torque.

### ▲ WARNING

Verify there are no electrical wires or plumbing in the area which the screws could penetrate.

### ▲ CAUTION

Always wear safety glasses and use other necessary protective devices or apparel when installing or working with anchors.

Anchors are not recommended for use in lightweight masonry material such as block or brick, or for use in new concrete which has not had sufficient time to cure. The use of core drills is not recommended to drill holes for the anchors.

## Placement

### ⚠ CAUTION

**Before moving the unit into position, secure the door/drawers closed and protect any finished flooring.**

Use an appliance dolly to move the unit near the opening. The front leveling legs are extended below the front rollers to improve stability during placement. Once the unit is placed in front of the opening, completely retract the front leveling legs to allow the unit to be rolled into position. The front and rear leveling legs can be adjusted from the front once the unit is positioned.

If the unit has been on its back or side, it must stand upright for a minimum of 24 hours before connecting power.

Plug the power cord into the grounded outlet and roll the unit into position. Verify the anti-tip bracket is properly engaged.

## Alignment

### LEVELING

Once the unit is in position, the height adjustment can be made from the front. Using a Phillips drive, turn clockwise to raise the unit or counterclockwise to lower. Use the lowest torque setting when using a power drill. Do not turn the leveling legs by hand. Refer to the illustration below.

When the unit is properly leveled, door/drawer adjustments are less likely to be necessary.

**IMPORTANT NOTE:** Level the unit to the floor, not the surrounding cabinetry. This could affect the operation of the unit, such as door closing.

### ⚠ WARNING

**To reduce the possibility of the unit tipping forward, the front leveling legs must be in contact with the floor.**

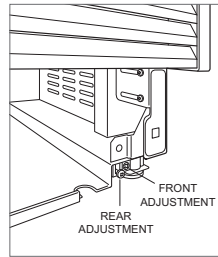

Leveling

### ANCHORING

Adjust the depth of the unit to fit flush with the surrounding cabinetry. Once aligned, verify the door/drawers open properly, then install the #8 x 13 mm flat-decorative head screws in each side trim.

### ⚠ WARNING

**To avoid a hazard due to instability of the appliance, it must be fixed in accordance with the instructions.**

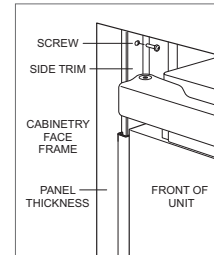

Anchoring

## Water Line

Approximately .9 m of 6.4 mm plastic tubing is connected to the unit with a preassembled 1/4" compression connection under the unit. The water line fitting connection kit, provided with the unit, contains a 1/4" compression union fitting for connection to the household water line.

Purge the water line prior to final connection to the unit. This will remove any debris that may be present in the tubing from installing the new water line. Connect the plastic tubing from the unit to the house water supply line with the fitting connection kit provided. Check all water line fittings for leaks.

Locate the water line in the notch as shown in the illustration below.

**IMPORTANT NOTE:** If a reverse osmosis system is used, it is recommended the water filtration system be bypassed by removing the filter.

**IMPORTANT NOTE:** Water lines cannot be exposed to freezing temperatures.

### ⚠ WARNING

**Connect to potable water supply only.**

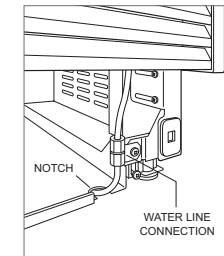

Water line

## Stainless Steel Panels

The outdoor model requires the use of Sub-Zero stainless steel outdoor accessory panels.

The thickness of indoor stainless steel panels is 19 mm and outdoor stainless steel panels is 38 mm. The depth of each designer model is 610 mm. Allow for panel thickness when planning the finished opening depth.

Reveals of 3 mm are typical, however, the reveal between the upper and lower outdoor stainless steel panels is 6 mm to accommodate the lock.

## Custom Panels

For designer models, custom door/drawer panels and handle hardware must be installed.

The thickness of the custom panel can vary. A minimum 16 mm thick panel is required, but the thickness can be increased provided it does not exceed the maximum panel weight indicated in the chart below. The depth of each designer model is 610 mm. Allow for panel thickness when planning the finished opening depth.

### PANEL REQUIREMENTS

WEIGHT PER PANEL	MAX
457 mm Column	20 kg
610 mm Column	27 kg
762 mm Column	34 kg
914 mm Column	34 kg
WEIGHT PER PANEL	MAX
762 mm Tall (door)	22 kg
914 mm Tall (door)	27 kg
Drawer	7 kg
PANEL THICKNESS	MIN
All Panels	16 mm

Reveals between panels can vary, 3 mm reveals are typical.

### CAUTION

**When installing a panel thicker than 25 mm, the 90° door stop may be required to prevent damage to the unit and adjacent cabinetry.**

### CAUTION

**As reveals between cabinetry and the unit decrease, severe finger pinching can occur while the door is closing.**

Finish all sides of the custom panels. They will be visible when the door/drawer is open.

D-style handles are recommended. Locate the door handle near the edge of the panel opposite the hinge and centered top to bottom. Locate the drawer handles near the top edge of each panel. Stainless steel tubular and pro handles are available through an authorized Sub-Zero dealer.

## DOOR PANEL HEIGHT

The height of the custom door panel can extend beyond the typical panel height, provided it does not exceed the weight limit. Refer to the illustration below.

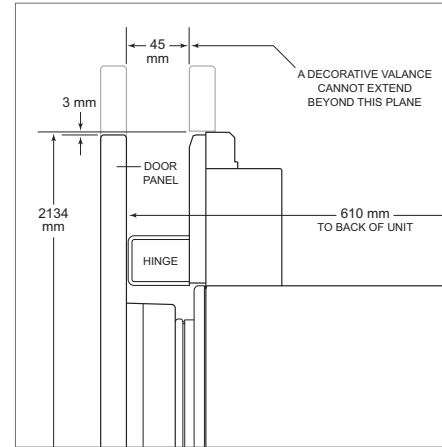

Upper valance (side view)

## TOE KICK CLEARANCE (EXCLUDES OUTDOOR MODEL)

The height of the toe kick area can extend beyond the typical toe kick height, provided it does not exceed the dimensions in the illustration below. Toe kick heights from 51 mm to 98 mm require a reduced toe kick accessory available through an authorized Sub-Zero dealer.

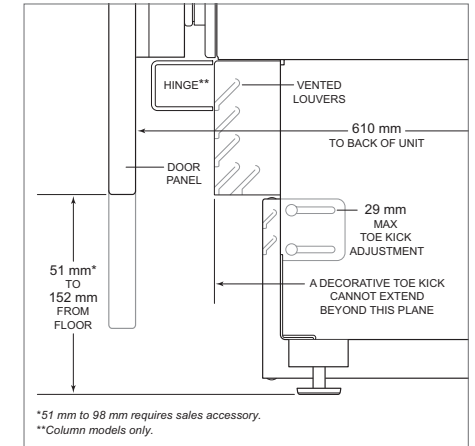

Toe kick (side view)

\*51 mm to 98 mm requires sales accessory.  
\*\*Column models only.

## Panel Installation

### DOOR PANEL INSTALLATION

Typical panel dimensions are based on an 2134 mm finished height with 3 mm reveals. Placement of the template must be adjusted for panels exceeding the typical dimensions.

For tall models, the door panel should be installed first, followed by the upper, then lower drawer panel.

Place the panel face down on a protected work surface. Position the template flush with the top and sides of the panel. Verify the correct side of the template is being used, then mark and drill holes. Refer to the illustration below.

For tall models, align the notch in the template with the bottom of the door panel, then mark and drill holes. Refer to the illustration below.

Use a Torx drive to partially insert a #8 x 13 mm screw into the second hole from the top on each side of the panel. The screws should be approximately 4 mm proud of the panel and will support the weight of the panel during installation.

Align the support screws on the back of the panel with the slotted holes on both door mounting brackets. Refer to the illustration below. Opening the door slightly may help with alignment. Once the panel is supported by the screws, partially insert a #8 x 13 mm screw into the second hole from the bottom on each side of the panel, but do not tighten.

**CAUTION**  
As reveals between cabinetry and the unit decrease, severe finger pinching can occur while the door is closing.

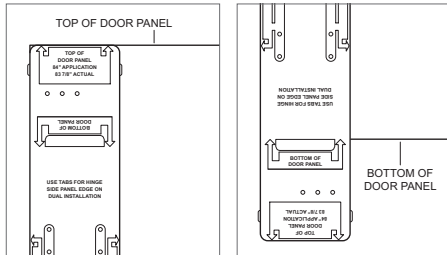

Door panel template—top

Door panel template—bottom (tall models only)

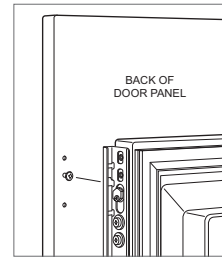

Door panel mounting

### DRAWER PANEL INSTALLATION

Place the panel face down on a protected work surface. Position the template flush with the top and sides of the panel. Verify the correct side of the template is being used, then mark and drill holes. Refer to the illustration below.

Use a Torx drive to partially insert a #8 x 13 mm screw into the second hole from the top on each side of the panel. The screws should be approximately 4 mm proud of the panel and will support the weight of the panel during installation.

Align the support screws on the back of the panel with the slotted holes on both drawer mounting brackets. Refer to the illustration below. Opening the drawer slightly may help with alignment. Once the panel is supported by the screws, partially insert a #8 x 13 mm screw into the second hole from the bottom on each side of the panel, but do not tighten.

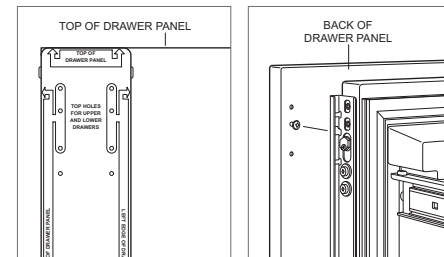

Drawer panel template—top

Drawer panel mounting

### PANEL ADJUSTMENT

Close the door/drawers. Now, adjustments can be made to align the panels and reveals.

For side-to-side adjustment, move the panel side to side, then install and tighten all mounting screws.

For up-and-down and in-and-out adjustments, slightly loosen the bracket screws. Depending on the level of adjustment required, it may be helpful to loosen all of the bracket screws which will allow for maximum adjustment. Once the bracket screws are loosened, use a wrench to rotate the cams to make adjustments. After the adjustments have been made, tighten all bracket screws. Refer to the illustrations below.

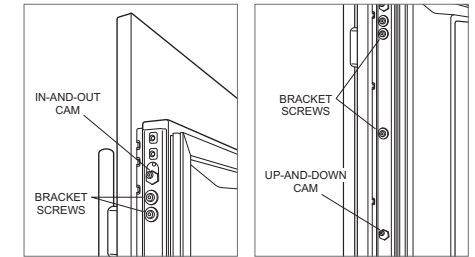

In-and-out adjustment

Up-and-down adjustment



## Completion

### DOOR TRIM INSTALLATION

After the panels have been adjusted, install the decorative side trim to the door/drawers. To install, start at the top and align the trim with the front and rear flanges on the bracket, then snap into place by pushing the trim toward the back of the panel. Once the top is secure, continue the installation downward until the remaining trim is completely secure. Refer to the illustrations below.

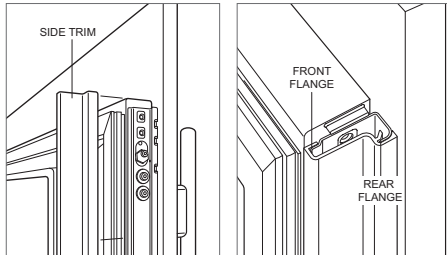

Door side trim

Bracket flanges

### SIDE TRIM INSTALLATION

Install the decorative trim strip to the handle side of tall and column models. The side trim snaps over the bracket attached to the handle side of the unit. Refer to the illustration below.

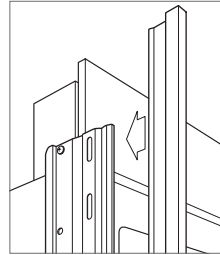

Side trim

### KICKPLATE INSTALLATION

Position the kickplate and install using the two mounting screws. Refer to the illustration below. The kickplate must be removable for service. The floor cannot interfere with removal.

For indoor models, a maximum 152 mm decorative kickplate can be attached to the factory-installed kickplate. The two rows of vented louvers can be covered if the door panel is a minimum 102 mm from the finished floor. A decorative kickplate cannot be attached to the outdoor model.

To install a decorative kickplate, remove the paper backing from the magnets and attach the decorative kickplate to the magnets. The magnets allow the decorative kickplate to be removed if necessary.

Turn power on by touching "power" on the control panel.

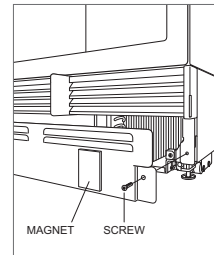

Kickplate installation

### 90° DOOR STOP

A 105° door stop is built into the hinges of tall and column models. To limit the door swing to 90°, open the door slightly less than 90°, then use a standard screwdriver blade to remove the existing clips from each hinge. Locate the 90° clips from inside the plastic bag containing the product literature, then insert the 90° clips onto each hinge. Refer to the illustration below.

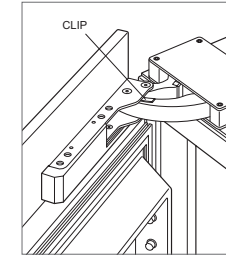

90° door stop

## Completion

### WATER FILTER BYPASS

If the water filtration system will not be used, it can be placed in water filter bypass mode by removing the water filter. Follow these steps to remove the water filter:

- 1 Pull out on the bottom edge of the access door and tilt upward.
- 2 To remove the filter, rotate counterclockwise one-quarter turn, then pull out. Refer to the illustration below.

### ⚠ WARNING

**Follow all city and state laws when storing, recycling, or discarding unused refrigerators and freezers.**

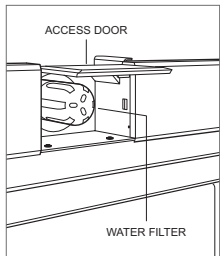

Water filter



## Índice

- 2 Frigorífico Serie Designer
- 3 Medidas de la cavidad
- 3 Requisitos eléctricos
- 4 Requisitos de fontanería
- 4 Preparación
- 5 Soporte antivuelco
- 6 Colocación
- 6 Alineación
- 6 Conducto de agua
- 7 Paneles
- 8 Instalación de los paneles
- 9 Acabado

## Nota importante

Para garantizar que este producto se instala y funciona de la forma más eficaz y segura posible, tenga en cuenta la información que se destaca en esta guía:

Cuando aparece **NOTA IMPORTANTE**, se resalta información que resulta especialmente importante.

### ▲ PRECAUCIÓN

**Indica una situación en la que se pueden sufrir heridas leves o provocar daños al producto si no se siguen las instrucciones especificadas.**

### ▲ AVISO

**Indica peligro de que se produzcan heridas personales graves o incluso puede provocar la muerte si no se siguen las precauciones especificadas.**

## Información del producto

En la placa de datos del producto encontrará información importante, incluyendo el modelo y el número de serie.

En los modelos de columna, la placa de datos está situada en el interior del cajón intermedio, próxima a la guía del cajón frente a la bisagra. En los modelos de gran altura y con cajones, la placa de datos está situada en el interior del armario, a la izquierda del cajón superior. Observe las siguientes ilustraciones.

Si necesita recurrir a un servicio técnico, póngase en contacto con su distribuidor de Sub-Zero autorizado.



Modelos de columna

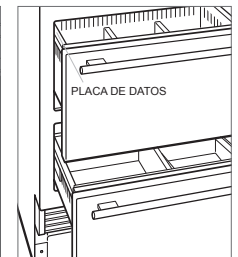

Modelos altos y con cajones

## Medidas de la cavidad

### MODELOS DESIGNER

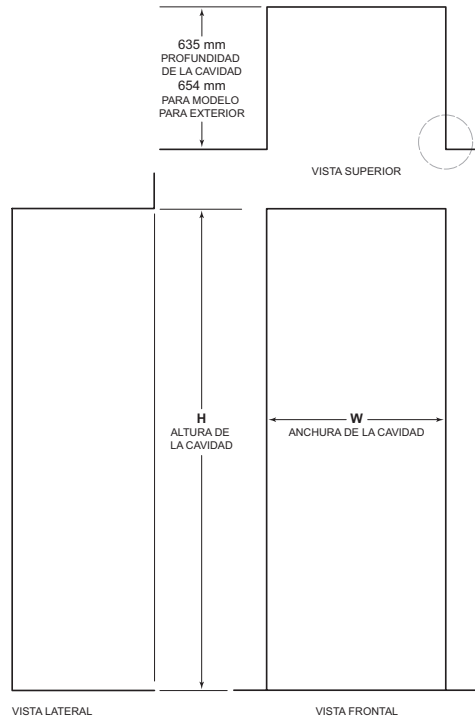

NOTA: Los retornos acabados de 89 mm serán visibles y deberán acabarse para que coincidan con los muebles, 114 mm para el modelo para exterior.

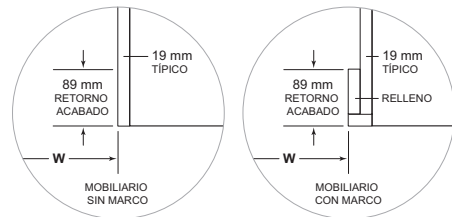

### MEDIDAS DE LA CAVIDAD

COLUMNA / ALTURA	W.	Alt.*
Columna de 457 mm	457 mm	2134 mm
Columna de 610 mm	610 mm	2134 mm
Columna / Altura de 762 mm	762 mm	2134 mm
Columna / Altura de 914 mm	914 mm	2134 mm

CAJÓN	W.*	Alt.
Cajón de 610 mm	610 mm	876 mm
Cajón de 762 mm	762 mm	876 mm
Cajón de 914 mm	914 mm	876 mm

La profundidad de los modelos Designer es de 610 mm. Tenga en cuenta el grosor del panel cuando calcule la profundidad de la cavidad acabada. Se necesita un retorno acabado de un mínimo de 89 mm en todos los lados de la cavidad, 114 mm para el modelo para exterior. Para una correcta instalación, los armarios con marco requieren un material de relleno adicional detrás del marco frontal. Consulte la ilustración.

### INSTALACIÓN DOBLE

Si se instalan dos unidades contiguas en una instalación doble, el ancho de la cavidad es la cavidad de las dos unidades añadidas juntas. Para esta instalación se necesita un kit de instalación doble. Si no se especifica el kit de instalación doble, será necesario utilizar un embellecedor de un mínimo de 51 mm entre las unidades.

Podrá encontrar los kits de instalación doble en un distribuidor de Sub-Zero autorizado.

## Requisitos eléctricos

La instalación debe cumplir con todas las normativas eléctricas aplicables y debe estar correctamente conectada a tierra.

La toma eléctrica debe situarse en el área sombreada en la ilustración y la tabla que se incluyen a continuación. Se necesita un circuito independiente solamente para esta unidad.

**NOTA IMPORTANTE:** Para modelos instalados en el interior, no se recomienda utilizar un interruptor de circuito de fallos de toma de tierra (GFCI), ya que puede interrumpir el funcionamiento de la unidad. Para el modelo instalado en el exterior, es necesario un interruptor de circuito de toma a tierra para reducir el riesgo de cortocircuitos.

La toma eléctrica debe quedar colocada con la clavija a tierra a la derecha de las hojas más finas.

### UBICACIÓN DE LA ALIMENTACIÓN ELÉCTRICA

Modelo de	A
Modelo de 457 mm	152 mm
Modelo de 610 mm	241 mm
Modelo de 762 mm	318 mm
Modelo de 914 mm	394 mm

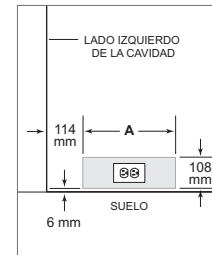

Ubicación de la alimentación eléctrica

### REQUISITOS ELÉCTRICOS

Suministro eléctrico	220-240 V CA, 50/60 Hz
Servicio	10 amperios
Toma	con toma de tierra

## Requisitos eléctricos

### ▲ PRECAUCIÓN

La toma de corriente debe ser revisada por un electricista cualificado para comprobar que la conexión se ha realizado con la polaridad correcta. Compruebe que la toma de corriente está conectada a tierra de manera correcta.

### ▲ AVISO

Si el cable eléctrico resulta dañado, deberá ser sustituido por un cable especial o un conjunto proporcionado por el fabricante o su técnico de mantenimiento.

### ▲ AVISO

No utilice alargadores ni adaptadores, ni quite la clavija de toma a tierra del cable eléctrico.



**Peligro de descarga eléctrica**

Enchufe el cable eléctrico directamente en una toma con conexión a tierra. No manipule la conexión a tierra del enchufe. No utilice adaptadores ni alargadores. Si no sigue estas instrucciones, existe riesgo de que se produzcan heridas graves o incluso la muerte.

Ver instrucciones de instalación

## Requisitos de fontanería

La instalación debe cumplir con toda la normativa local aplicable en materia de fontanería.

Localice el conducto de abastecimiento de agua en la zona sombreada de la siguiente ilustración. Conecte el conducto de abastecimiento de agua al suministro de la casa con una válvula de cierre de fácil acceso. No utilice válvulas autopercutoras. El conducto del agua debe empotrarse en el suelo para que no interfiera en la instalación de los soportes antivuelco.

Los modelos de columna y altos que disponen de fabricante de cubitos de hielo o dispensador de agua incluyen un sistema de filtrado del agua. En los modelos con cajones, es necesario un filtro en la toma para que no afecten al fabricante de cubitos de hielo los sedimentos que, en ocasiones, el agua puede arrastrar.

Es posible utilizar un sistema de ósmosis invertido, siempre y cuando la presión de agua que llegue a la unidad se mantenga de forma constante entre 2,4 y 8,3 bares. En este caso, debe evitar usar el sistema de filtrado del agua. Consulte la sección Desviación de filtrado de agua en la página 10. No se recomienda utilizar tubos de cobre para esta aplicación.

### UBICACIÓN DE LA TOMA DE AGUA A

Modelo de 457 mm	76 mm
Modelo de 610 mm	140 mm
Modelo de 762 mm	152 mm
Modelo de 914 mm	229 mm



Ubicación del suministro de agua

### REQUISITOS DE FONTANERÍA

Conducto de abastecimiento de agua	Tubo de 6,4 mm de cobre OD, acero inoxidable trenzado, o de PEX
Presión del agua	2,4–8,3 bar (240–830 kPa)
Conducto de agua sobrante para conexión	0,9 m

## Preparación

Desembale la unidad y compruebe si tiene algún daño o defecto. Retire la base de madera y extraiga todos los tornillos y soportes del paquete. Quite y recicle los materiales de embalaje. No tire el zócalo, el soporte antivuelco ni las piezas de montaje.

Retire el zócalo extrayendo los dos tornillos de montaje. Observe la siguiente ilustración.

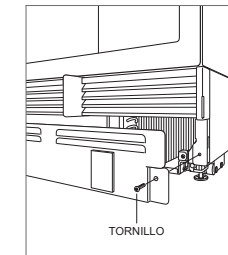

Extracción del zócalo

## Soporte antivuelco

### ▲ AVISO

Debe instalarse el soporte antivuelco para evitar que la unidad se incline hacia adelante.

La parte trasera del soporte antivuelco debe instalarse a 610 mm de la parte delantera de la unidad (sin paneles). Utilice todas las piezas del soporte antivuelco tal y como se indica en las instrucciones para suelos de madera o de hormigón.

**NOTA IMPORTANTE:** para aplicaciones en suelos de madera o de hormigón, en caso de que los tornillos del n.º 12 no alcancen el montante o la placa de pared, utilice tornillos del n.º 8 y arandelas del n.º 12 con los anclajes para pared.

**NOTA IMPORTANTE:** En algunas instalaciones es posible que, debido al tipo de suelo o acabado de este, sea necesario colocar inclinados los tornillos utilizados para sujetar los soportes antivuelco a la pared trasera.

### PIEZAS ANTIVUELCO

1	Soporte antivuelco
12	Tornillos de cabeza plana del n.º 12 (64 mm)
4	Anclajes de expansión de 16 x 95 mm – 9,5 mm (3/8")
12	Arandelas planas del n.º 12
4	Tornillos de cabeza ovalada del n.º 8 (18 x 32 mm)
4	Anclajes para pared de nailon Zip-it®

### APLICACIÓN EN SUELO DE MADERA

Tras colocar correctamente el soporte antivuelco en la cavidad, perforo orificios guía de 5 mm de diámetro como máximo en los montantes de pared o en la placa de pared. Utilice arandelas y tornillos del n.º 12 para fijar los soportes. Compruebe que los tornillos penetren en el material del suelo y en los montantes o en las placas de pared un mínimo de 19 mm. Consulte la ilustración y la tabla que se incluyen a continuación.

### APLICACIÓN EN SUELO DE HORMIGÓN

Tras colocar correctamente el soporte antivuelco en la cavidad, perforo orificios guía de 5 mm de diámetro como máximo en los montantes de pared o en la placa de pared. Realice orificios de 10 mm de diámetro en el hormigón con una profundidad mínima de 38 mm. Utilice arandelas y tornillos del n.º 12 para fijar los soportes a la pared, y anclajes de expansión de 9,5 mm (3/8") para fijar los soportes al suelo. Compruebe que los tornillos penetren en los montantes de pared o en las placas un mínimo de 19 mm. Consulte la ilustración y la tabla que se incluyen a continuación.

### COLOCACIÓN DEL SOPORTE ANTIVUELCO

	A
Modelo de 457 mm	229 mm
Modelo de 610 mm	305 mm
Modelo de 762 mm	381 mm
Modelo de 914 mm	457 mm

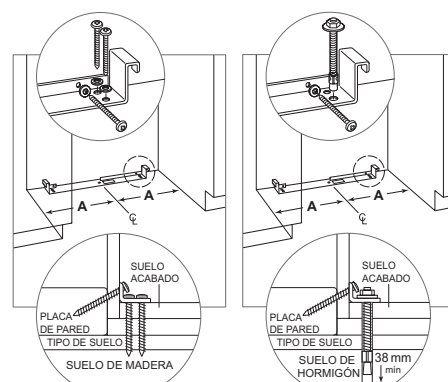

Suelo de madera

Suelo de hormigón

### INSTALACIÓN DE ANCLAJES DE EXPANSIÓN PARA HORMIGÓN

- 1 Taladre un orificio de 10 mm de diámetro con una profundidad superior al incrustado mínimo. Limpie el orificio o continúe taladrando para hacer que el orificio sea más profundo y quepan en él los residuos.
- 2 Coloque la arandela y la tuerca al nivel del extremo del anclaje para proteger las roscas. Inserte el anclaje en el material en el que debe atornillarse hasta que la arandela quede nivelada con el material de la superficie.
- 3 Extienda el anclaje mediante una llave que sirva para apretar la tuerca 3-5 vueltas más de su posición lograda con el apriete manual o hasta 34 newtons metros de par de apriete.

### ▲ AVISO

Compruebe que no haya cables eléctricos ni tuberías en el área en la que se van a introducir los tornillos.

### ▲ PRECAUCIÓN

Lleve siempre gafas de seguridad y utilice cualquier otro dispositivo o ropa de protección que sea necesario cuando esté instalando o trabajando con anclajes.

Se recomienda no utilizar los anclajes en material de mampostería poco pesado, por ejemplo, bloques o ladrillos, ni en hormigón fresco que no se haya secado el tiempo suficiente. No se recomienda utilizar brocas huecas para hacer orificios para los anclajes.

## Colocación

### ▲ PRECAUCIÓN

**Antes de desplazar la unidad para colocarla en su sitio, asegúrese de que las puertas o cajones estén cerrados y proteja el acabado del suelo.**

Utilice una plataforma rodante para desplazar la unidad hasta la cavidad. Las patas de nivelación delanteras sobresalen por debajo de las ruedas delanteras para mejorar la estabilidad durante su colocación. Una vez colocada la unidad en la parte delantera de la cavidad, repliegue completamente las patas de nivelación delanteras para permitir que la unidad se pueda colocar en la posición adecuada. Las patas de nivelación delanteras y traseras pueden ajustarse desde la parte delantera cuando la unidad ya esté colocada.

Si la unidad ha estado boca abajo o sobre uno de los lados, debe permanecer en posición vertical como mínimo 24 horas antes de conectarla a la alimentación.

Enchufe el cable eléctrico en la toma de conexión a tierra y coloque la unidad en la posición adecuada. Compruebe que el soporte antivuelco esté bien fijado.

## Alineación

### NIVELADO

Una vez colocada la unidad, el ajuste de la altura se puede realizar desde la parte delantera. Con la ayuda de una punta para tornillos de cabeza Phillips, gire en el sentido de las agujas del reloj para levantar la unidad y en sentido contrario para bajarla. Utilice el ajuste de torsión más pequeño si utiliza un taladro. No gire manualmente las patas de nivelación. Observe la siguiente ilustración.

Cuando la unidad esté correctamente nivelada, no será tan necesario realizar los ajustes de las puertas o cajones.

**NOTA IMPORTANTE:** nivele la unidad con el suelo, y no con los demás muebles. Esto puede afectar al funcionamiento de la unidad, por ejemplo, es posible que la puerta no se cierre correctamente.

### ▲ AVISO

**Para evitar que la unidad vuelque hacia delante, las patas de nivelación delanteras deben llegar hasta el suelo.**

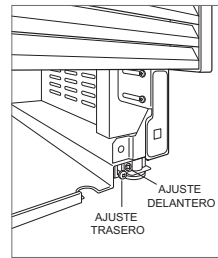

Nivelado

### ANCLAJE

Ajuste la profundidad de la unidad para que quede empotrada con los muebles circundantes. Después de realizar la alineación, compruebe que las puertas / cajones se pueden abrir correctamente y, a continuación, instale los tornillos de cabeza decorativos planos n.º 8 x 13 mm en cada borde lateral.

### ▲ AVISO

**Para evitar el peligro que puede ocasionar la inestabilidad del aparato, este debe fijarse siguiendo las instrucciones.**

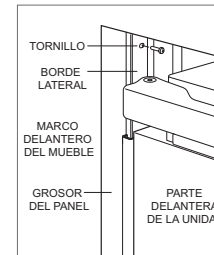

Anclaje

## Conducto de agua

Aproximadamente 0,9 mm de 6,4 mm del tubo de plástico están conectados a la unidad con una conexión de presión de 6,3 mm (1/4") montada debajo de la unidad. El equipo de conexión para instalar la toma de agua, suministrado con la unidad, incluye un ajuste de la unión de compresión de 6,3 mm (1/4") para conectarlo a la toma de agua doméstica.

Purgue el conducto de agua antes de conectarlo a la unidad. Esto hará que se elimine cualquier tipo de suciedad que pueda haber en el tubo al instalar el nuevo conducto de agua. Conecte el tubo de plástico de la unidad con la toma de agua doméstica usando el equipo de conexión suministrado para su instalación. Compruebe si existe alguna fuga de agua en las conexiones del conducto.

Coloque la línea de agua en la muesca como se muestra en la siguiente ilustración.

**NOTA IMPORTANTE:** si se utiliza un sistema de ósmosis invertido, se recomienda evitar el sistema de filtración de agua retirando el filtro.

**NOTA IMPORTANTE:** no se pueden exponer los conductos de agua a temperaturas de congelación.

### ▲ AVISO

**Este aparato debe conectarse única y exclusivamente a una toma de agua potable.**

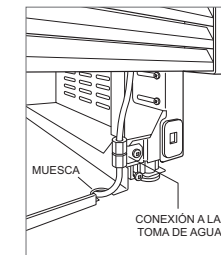

Conducto de agua



## Paneles de acero inoxidable

El modelo para exterior requiere el uso de paneles accesorios para exterior de acero inoxidable de Sub-Zero.

El grosor de los paneles de acero inoxidable para interior es de 19 mm y el de los paneles de acero inoxidable para exterior es de 38 mm. La profundidad de los modelos Designer es de 610 mm. Tenga en cuenta el grosor del panel cuando calcule la profundidad de la cavidad acabada.

Los márgenes de 3 mm son normales, sin embargo, el margen entre los paneles exteriores de acero inoxidable superior e inferior es de 6 mm para poder encajar la cerradura.

## Paneles a medida

En los modelos Designer, se deben instalar paneles de tiradores y paneles a medida y piezas de tiradores.

El grosor del panel a medida puede variar. Será necesario un panel con un mínimo de 16 mm de grosor, medida que podrá aumentarse siempre y cuando no se supere el límite de peso del panel indicado en la siguiente tabla. La profundidad de los modelos Designer es de 610 mm. Tenga en cuenta el grosor del panel cuando calcule la profundidad de la cavidad acabada.

### REQUISITOS DEL PANEL

PESO POR PANEL	MÁX.
Columna de 457 mm	20 kg
Columna de 610 mm	27 kg
Columna de 762 mm	34 kg
Columna de 914 mm	34 kg

PESO POR PANEL	MÁX.
Altura de 762 mm (puerta)	22 kg
Altura de 914 mm (puerta)	27 kg
Cajón	7 kg

GROSOR DEL PANEL	MÍN.
Todos los paneles	16 mm

Los márgenes entre paneles pueden variar, los de 3 mm son los más corrientes.

### ⚠ PRECAUCIÓN

**Si se instala un panel con un grosor de más de 25 mm, puede que sea necesario un tope de puerta de 90° para evitar que se dañe la unidad y los muebles circundantes.**

### ⚠ PRECAUCIÓN

**Cuanta menos separación se deje entre los muebles y la unidad, más daño se puede hacer al pillarse los dedos en el hueco al cerrar la puerta.**

Realice el acabado de todos los lados de los paneles a medida, pues son áreas que resultarán muy visibles al abrir la puerta o los cajones.

Se recomiendan los tiradores en D. El tirador debe colocarse cerca del borde del panel en el lado contrario a la bisagra y centrado de arriba abajo. Ubique los tiradores del cajón situados cerca del borde superior de cada panel. Podrá encontrar tiradores tubulares y pro de acero inoxidable en un distribuidor autorizado de Sub-Zero.

## ALTURA DEL PANEL DE LA PUERTA

Es posible aumentar la altura del panel de la puerta a medida por encima de la altura típica del panel, siempre que no se supere el límite de peso. Observe la siguiente ilustración.

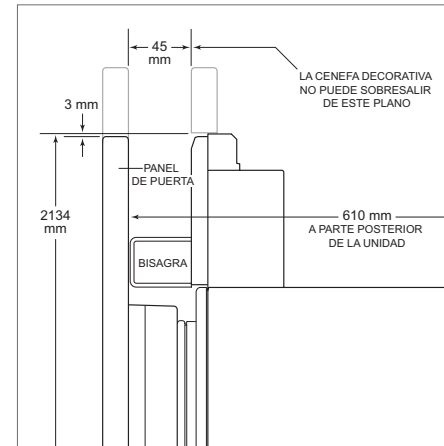

Cenefa superior (vista lateral)

## ESPACIO PARA RODAPIÉ (EXCLUIDO EL MODELO PARA EXTERIOR)

Es posible aumentar la altura de la zona de rodapié por encima de la altura típica del rodapié, siempre que no se superen las dimensiones de la siguiente ilustración. Los rodapiés con alturas de 51 a 98 mm requieren un accesorio de rodapié reducido disponible en los distribuidores Sub-Zero autorizados.

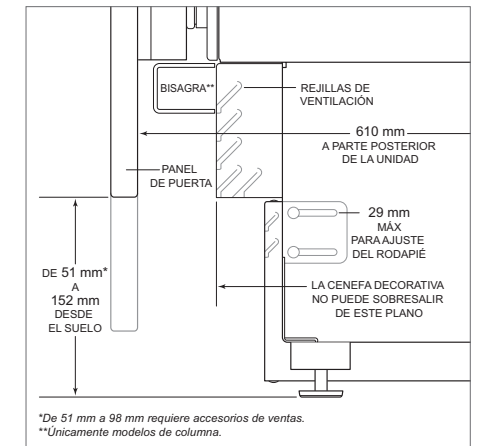

\*De 51 mm a 98 mm requiere accesorios de ventas.  
\*\*Únicamente modelos de columna.

Rodapié (vista lateral)

## Instalación del panel

### INSTALACIÓN DEL PANEL DE LA PUERTA

Las medidas típicas del panel están calculadas con una altura de 2134 mm una vez acabado, con una separación de 3 mm. Debe ajustarse la colocación de la plantilla en los paneles que superen las medidas típicas.

En los modelos altos, el panel de la puerta debe instalarse en primer lugar, seguido del panel superior de los cajones y, a continuación, el inferior.

Coloque el panel boca abajo en una superficie de trabajo protegida. Coloque la plantilla alineada con la parte superior y los laterales del panel. Compruebe que está utilizando el lateral adecuado de la plantilla y después marque y haga los orificios. Observe la siguiente ilustración.

En los modelos altos, debe alinear la muesca de la plantilla con la parte inferior del panel de la puerta y después marcar y hacer los orificios. Observe la siguiente ilustración.

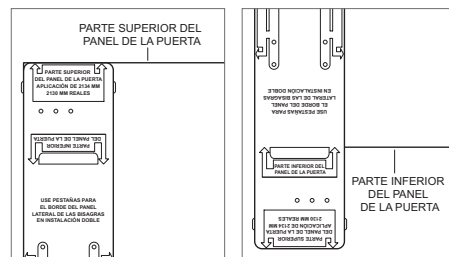

Plantilla del panel de la puerta: parte superior

Plantilla del panel de la puerta: parte inferior (solo modelos altos)

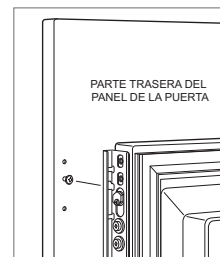

Montaje del panel de la puerta

Use una punta para tornillos de cabeza Torx para insertar parcialmente un tornillo n.º 8 x 13 mm en el segundo orificio desde la parte superior a cada lado del panel. Los tornillos deben sobresalir aproximadamente 4 mm del panel y soportarán el peso del panel durante la instalación.

Alinee los tornillos de soporte en la parte trasera del panel con los orificios ranurados de los dos soportes de montaje de la puerta. Observe la siguiente ilustración. Abra ligeramente la puerta le ayudará a realizar la alineación. Cuando el panel se sostenga en los tornillos, inserte parcialmente un tornillo n.º 8 x 13 en el segundo agujero desde la parte inferior a cada lado del panel, pero no los ajuste.

#### ⚠ PRECAUCIÓN

**Cuanta menos separación se deje entre los muebles y la unidad, más daño se puede hacer al pillarse los dedos en el hueco al cerrar la puerta.**

### INSTALACIÓN DE LOS PANELES DE LOS CAJONES

Coloque el panel boca abajo en una superficie de trabajo protegida. Coloque la plantilla alineada con la parte superior y los laterales del panel. Compruebe que está utilizando el lateral adecuado de la plantilla y después marque y haga los orificios. Observe la siguiente ilustración.

Use una punta para tornillos de cabeza Torx para insertar parcialmente un tornillo n.º 8 x 13 mm en el segundo orificio desde la parte superior a cada lado del panel. Los tornillos deben sobresalir aproximadamente 4 mm del panel y soportarán el peso del panel durante la instalación.

Alinee los tornillos de soporte en la parte trasera del panel con los orificios ranurados de los dos soportes de montaje del cajón. Observe la siguiente ilustración. Abra ligeramente el cajón le ayudará a realizar la alineación. Cuando el panel se sostenga en los tornillos, inserte parcialmente un tornillo n.º 8 x 13 en el segundo agujero desde la parte inferior a cada lado del panel, pero no los ajuste.

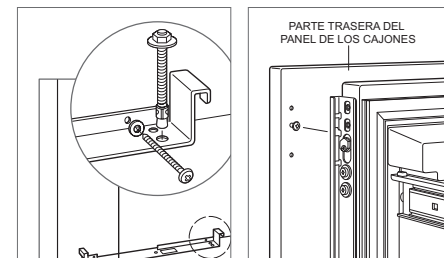

Plantilla del panel del cajón: parte superior

Montaje del panel del cajón

### AJUSTE DEL PANEL

Cierre la puerta / cajones. Ahora, pueden realizarse ajustes para alinear los paneles y márgenes.

Para realizar un ajuste de lado a lado, mueva el panel de lado a lado y después instale y apriete todos los tornillos de montaje.

Para realizar los ajustes hacia arriba y hacia abajo, hacia dentro y hacia fuera, afloje ligeramente los tornillos del soporte. Según el nivel de ajuste necesario, posiblemente resulte conveniente aflojar todos los tornillos de los soportes, ya que esto permitirá un ajuste máximo. Una vez aflojados los tornillos del soporte, utilice una llave para girar las palancas para realizar los ajustes. Después de realizar los ajustes, apriete todos los tornillos del soporte. Observe las siguientes ilustraciones.

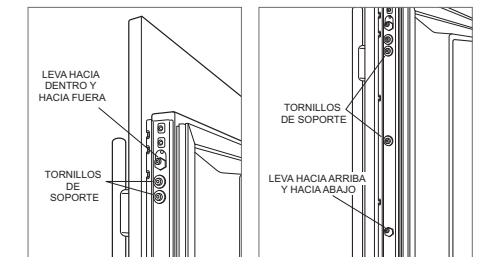

Ajuste hacia dentro y hacia fuera

Ajuste hacia arriba y hacia abajo

## Finalización

### INSTALACIÓN DE LOS BORDES DE LA PUERTA

Después de ajustar los paneles, instale el borde decorativo en los laterales en las puertas o cajones. Para instalarlo, empiece en la parte superior y alinee el borde con la parte superior y trasera del soporte, y colóquelo en su lugar empujando el borde hacia la parte posterior del panel. Cuando la parte superior esté asegurada, continúe la instalación hacia abajo hasta que el borde restante quede completamente asegurado. Observe las siguientes ilustraciones.

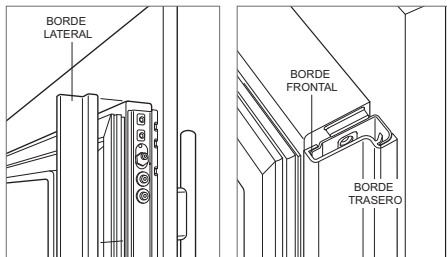

Borde de la puerta

Bordes del soporte

### INSTALACIÓN DEL BORDE LATERAL

Instale la banda decorativa en el borde del lado del tirador en los modelos altos y de columna. El borde lateral se coloca sobre el soporte situado en el lado del tirador de la unidad. Observe la siguiente ilustración.

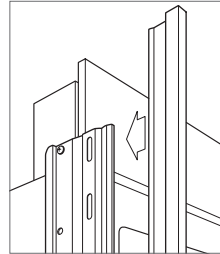

Borde lateral

### INSTALACIÓN DEL ZÓCALO

Coloque el zócalo e instálelo con dos tornillos de montaje. Observe la siguiente ilustración. El zócalo debe ser extraíble para permitir sacarlo en caso de avería. El suelo no puede ser un impedimento para llevar a cabo esta operación.

Para los modelos instalados en el interior, es posible añadir un máximo de 152 mm de zócalo decorativo al zócalo instalado de fábrica. Las dos filas de rejillas de ventilación pueden cubrirse si el panel de la puerta está a una distancia mínima de 102 mm del acabado del suelo. No se puede instalar un zócalo decorativo en el modelo para exterior.

Para instalar un zócalo decorativo, retire el papel de la parte posterior de los imanes y una el zócalo decorativo a los imanes. Esto permite extraer el zócalo decorativo en caso de que sea necesario.

Encienda la unidad pulsando el botón de encendido en el panel de mandos.

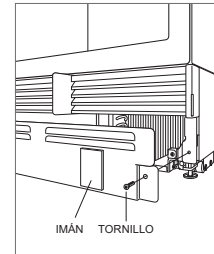

Instalación del zócalo

### TOPE DE PUERTA A 90°

Las bisagras de las puertas de los modelos altos y de columna incorporan un tope de 105°. Para limitar la apertura de la puerta a 90°, abra la puerta un poco menos de 90° y después utilice la hoja de un destornillador estándar para quitar las sujeciones de cada bisagra. Saque las sujeciones de 90° que se encuentran en el interior de la bolsa de plástico que contiene las instrucciones del producto, y después inserte las sujeciones de 90° en las bisagras. Observe la siguiente ilustración.

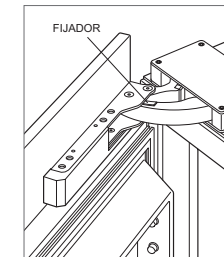

Tope de puerta a 90°

## Finalización

### DESVIACIÓN DE FILTRADO DE AGUA

Si no va a usarse el sistema de filtración de agua, puede utilizarse el modo de desviación de filtrado de agua retirando para ello el filtro de agua. Siga estos pasos para retirar el filtro de agua:

- 1 Tire del borde inferior de la puerta de acceso e inclínela hacia arriba.
- 2 Para extraer el filtro, gírelo hacia la izquierda un cuarto de vuelta y tire de él hasta sacarlo. Observe la siguiente ilustración.

#### ▲ AVISO

**Cumpla con todas las normativas locales y estatales para el almacenamiento, reciclaje o eliminación de frigoríficos y congeladores que no se utilicen.**

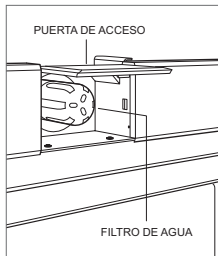

Filtro de agua



## Table des matières

2	Réfrigérateurs et congélateurs Designer Series
3	Cotes d'encastrement
3	Spécifications électriques
4	Spécifications pour la plomberie
4	Préparation
5	Support antibasculement
6	Positionnement
6	Alignement
6	Canalisation d'eau
7	Panneaux
8	Pose des panneaux
9	Dernières finitions

## Remarque importante

Pour garantir une installation de ce produit aussi sûre et efficace que possible, veuillez faire particulièrement attention aux mentions mises en évidence tout au long de ce guide, notamment :

**REMARQUE IMPORTANTE** Met l'accent sur un renseignement particulièrement important.

### ▲ MISE EN GARDE

**Signale un danger qui pourrait causer une blessure mineure ou endommager le produit si vous ne suivez pas les instructions.**

### ▲ AVERTISSEMENT

**Signale un danger qui pourrait causer des blessures graves, voire mortelles, si vous ne respectez pas les précautions.**

## Informations concernant le produit

Les renseignements importants concernant le produit, notamment le numéro de modèle et le numéro de série, figurent sur sa plaque signalétique. Pour les modèles à colonnes, la plaque signalétique du produit se trouve près de la glissière à l'intérieur du tiroir du milieu, côté opposé à la charnière. Pour les modèles hauts hauteur et à tiroir, la plaque signalétique se trouve dans l'armoire à gauche du tiroir supérieur. Reportez-vous aux illustrations ci-dessous.

S'il faut effectuer une réparation, adressez-vous à un revendeur Sub-Zero agréé.

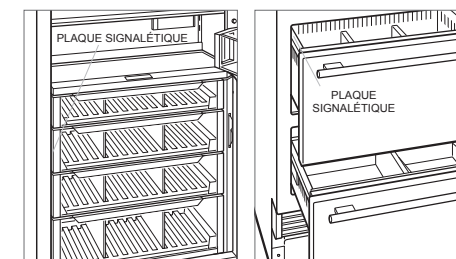

Modèles à colonnes

Modèles hauts avec tiroirs

## Cotes d'encastrement

### MODÈLES DESIGNER

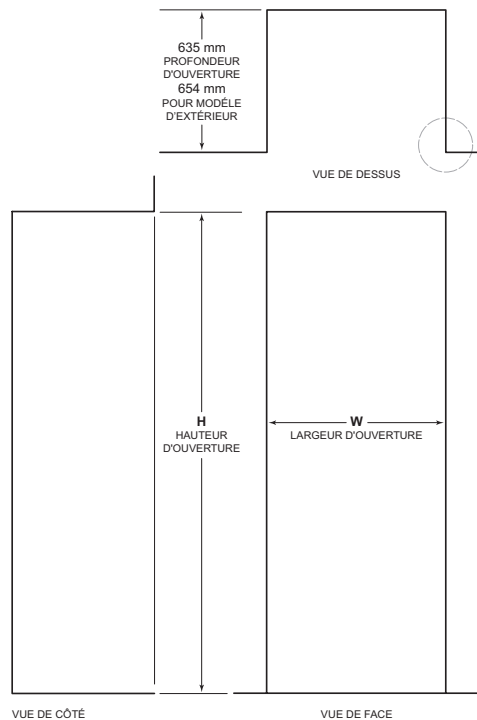

REMARQUE : Les barrettes de finition de 89 mm (114 mm pour les modèles d'extérieur) sont visibles et doivent être finies pour être assorties aux autres éléments de cuisine.

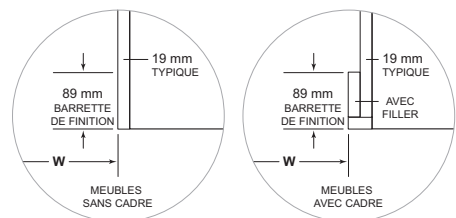

### COTES D'ENCASTREMENT

COLONNES / HAUT	W*	H
457 mm Colonnes	457 mm	2 134 mm
610 mm Colonnes	610 mm	2 134 mm
762 mm Colonnes / Haut	762 mm	2 134 mm
914 mm Colonnes / Haut	914 mm	2 134 mm

TIROIR	W*	H
610 mm Tiroirs	610 mm	876 mm
762 mm Tiroirs	762 mm	876 mm
914 mm Tiroirs	914 mm	876 mm

Tous les modèles Designer ont une profondeur de 610 mm. Tenez compte de l'épaisseur du panneau pour prévoir la profondeur de l'ouverture finie. Il faut qu'il y ait une barrette de finition d'au moins 89 mm sur tous les côtés de l'ouverture. Cette barrette doit être d'au moins 114 mm pour les modèles utilisés à l'extérieur. Pour les meubles à cadre, il faut également installer un filler fini supplémentaire derrière le cadre de la façade pour assurer une bonne installation. Reportez-vous à l'illustration.

### INSTALLATION CONJOINTE

Lorsque vous installez deux appareils côte à côte en installation conjointe, la largeur totale de l'encastrement se calcule en ajoutant les largeurs d'encastrement de chacune des unités. Un kit d'installation conjointe sera nécessaire pour cette installation. Si aucun kit d'installation conjointe n'est spécifié, il est recommandé d'utiliser un filler de 51 mm au moins entre les deux unités.

Des kits d'installation conjointe sont disponibles chez un revendeur agréé Sub-Zero.

## Spécifications électriques

L'installation doit se conformer à tous les codes électriques applicables. L'appareil doit être correctement mis à la terre.

L'alimentation électrique doit se trouver dans la zone ombrée indiquée sur l'illustration et dont les cotes sont indiquées dans le tableau ci-dessous. Cet appareil doit être alimenté au moyen d'un circuit qui lui est réservé.

**REMARQUE IMPORTANTE :** Pour le modèle intérieur, il n'est pas recommandé d'avoir recours à un disjoncteur différentiel (GFCI) qui pourrait provoquer l'interruption du fonctionnement de l'appareil. Pour le modèle extérieur, un disjoncteur différentiel (GFCI) est requis pour minimiser le risque de choc électrique.

La prise électrique doit placée avec la broche de mise à la terre à droite des broches plus minces.

### EMPLACEMENT DE L'ALIMENTATION ÉLECTRIQUE

Modèle de 457 mm	152 mm
Modèle de 610 mm	241 mm
Modèle de 762 mm	318 mm
Modèle de 914 mm	394 mm

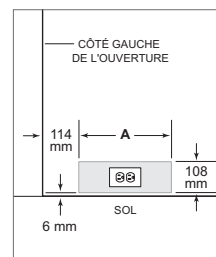

Emplacement de l'alimentation électrique.

### SPÉCIFICATIONS ÉLECTRIQUES

Alimentation électrique	220-240 V c.a., 50/60 Hz
Service	10 A
Prise	mise à la terre

## Spécifications électriques

### ▲ MISE EN GARDE

La prise doit être vérifiée par un électricien qualifié. Celui-ci doit s'assurer qu'elle est dotée de la polarité adéquate. Assurez-vous que la prise est correctement mise à la terre.

### ▲ AVERTISSEMENT

Si le cordon d'alimentation est endommagé, remplacez-le par un cordon ou un ensemble spécial disponible auprès du fabricant ou de son agent d'entretien.

### ▲ AVERTISSEMENT

N'utilisez pas de rallonge ni d'adaptateur à deux broches. Ne retirez pas non plus la broche de mise à la terre du cordon électrique.



### Danger de choc électrique

Branchez directement le cordon électrique dans une prise avec mise à la terre adéquate.

N'entrez pas la fonction de mise à la terre de la prise.

N'utilisez pas d'adaptateur ou de cordon de rallonge.

Le non-respect de ces instructions pourrait entraîner des blessures graves voire mortelles.

Voir les instructions d'installation

## Spécifications pour la plomberie

L'installation doit se conformer à tous les codes de plomberie applicables.

L'alimentation en eau doit se trouver dans la zone ombrée tel qu'indiqué sur l'illustration ci-dessous. Raccordez le circuit d'alimentation en eau de la maison avec un robinet d'arrêt facile d'accès. N'utilisez pas de robinet auto-perceur. La canalisation d'arrivée d'eau doit être à fleur du plancher et ne doit pas gêner l'installation du support antibasculement.

Les modèles à colonnes et les modèles hauts munis d'une machine à glaçons ou d'une d'un distributeur d'eau sont équipés d'un système de filtre à eau. Lorsque l'eau est riche en sédiments, un filtre est requis pour les modèles à tiroirs munis d'une machine à glaçons.

On peut utiliser un système de filtre par osmose inverse, à condition qu'une pression d'eau constante de 2,4 à 8,3 bars alimente en permanence l'appareil. Dans cette application, le système de filtrage de l'eau doit être contourné. Reportez-vous à la rubrique Contournement filtre à eau, en page 10. Il n'est pas conseillé d'avoir recours à une canalisation en cuivre pour cette application.

### EMPLACEMENT DE L'ARRIVÉE D'EAU A

Modèle de 457 mm	76 mm
Modèle de 610 mm	140 mm
Modèle de 762 mm	152 mm
Modèle de 914 mm	229 mm

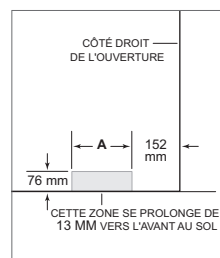

Emplacement de l'arrivée d'eau

### SPÉCIFICATIONS POUR LA PLOMBERIE

Arrivée d'eau	Tube en PEX, en acier inoxydable tressé ou en cuivre de 6,4 mm de diamètre extérieur
Pression de l'eau	2,4–8,3 bars (240–830 kPa)
Excédent de longueur de la canalisation d'eau pour le branchement	0,9 m

## Préparation

Sortez l'unité du carton et inspectez-la afin de déceler tout dommage éventuel. Retirez le socle en bois et jetez les boulons et les supports d'expédition. Retirez et recyclez les matériaux d'emballage. Ne jetez pas la plinthe, le support antibasculement ni le matériel de fixation.

Retirez la plinthe en dévissant ses deux vis. Reportez-vous à l'illustration ci-dessous.

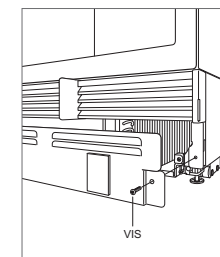

Retrait de la plinthe



## Support antibasculement

### ▲ AVERTISSEMENT

Les supports antibasculement doivent être installés pour empêcher l'unité de basculer vers l'avant.

L'arrière du support antibasculement doit être installé à 610 mm mesuré depuis le devant de l'appareil (sans panneau). Utilisez tous les accessoires de fixation pour les supports antibasculement conformément aux directives pour les planchers en bois ou les sols en béton.

**REMARQUE IMPORTANTE :** Dans le cas de planchers en bois ou en béton, si les vis n° 12 ne rencontrent pas de montant mural ni de plaque murale, utilisez les vis n° 8 et les rondelles n° 12 avec les pièces d'ancrage mural.

**REMARQUE IMPORTANTE :** Dans le cas de certaines installations, le plancher brut ou le revêtement de sol nécessite que les vis utilisées pour fixer les supports antibasculement au mur arrière soient posées en angle.

### MATÉRIEL POUR LE SYSTÈME ANTIBASQUEMENT

1	Support antibasculement
12	Vis à tête cylindrique bombée n° 12 x 64 mm
4	Cales d'ancrage 9,5 mm (5/16 po) – 16 x 95 mm
12	Rondelles plates n° 12
4	Vis à tête bombée n° 8-18 x 32 mm
4	Pièces d'ancrage mural en Nylon Zip-it®

### SUR UN PLANCHER EN BOIS

Une fois les supports antibasculement placés correctement dans l'ouverture, percez des avant-trous de 5 mm de diamètre maximum dans les poteaux muraux ou dans la plaque murale. Utilisez les rondelles plates et des vis n° 12 pour fixer les supports. Assurez-vous que les vis pénètrent dans le plancher ainsi que dans les poteaux muraux ou la plaque murale sur une profondeur minimale de 19 mm. Reportez-vous à l'illustration et au tableau ci-dessous.

### SUR UN SOL EN BÉTON

Une fois les supports antibasculement placés correctement dans l'ouverture, percez des avant-trous de 5 mm de diamètre maximum dans les poteaux muraux ou dans la plaque murale. Percez des trous de 10 mm de diamètre et au moins 38 mm de profondeur dans le béton. Utilisez les vis et les rondelles n° 12 pour fixer les supports au mur ; utilisez les ancrages à cale 9,5 mm (5/16 po) pour fixer les supports au sol. Assurez-vous que les vis pénètrent dans les montants Le muraux ou la plaque murale sur une profondeur minimale de 19 mm. Reportez-vous à l'illustration et au tableau ci-dessous.

### POSE DU SUPPORT ANTIBASQUEMENT

Modèle de 457 mm	229 mm
Modèle de 610 mm	305 mm
Modèle de 762 mm	381 mm
Modèle de 914 mm	457 mm

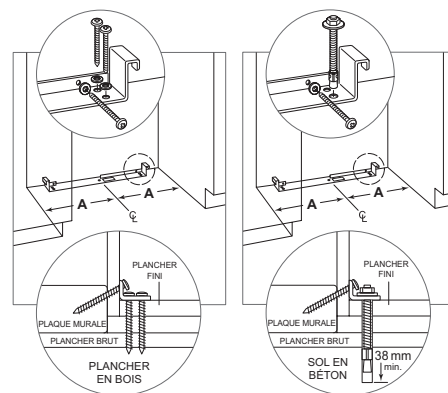

Plancher en bois

Sol en béton

### INSTALLATION D'ANCRAGES À CALE POUR SOLS EN BÉTON

- 1 Percez un trou de 10 mm de diamètre à une profondeur excédant l'enfoncement minimum. Nettoyez le trou ou continuez à percer afin d'enfoncer les mèches fines.
- 2 Afin de protéger les filets, assemblez la rondelle et l'écrou à fleur de l'extrémité de la pièce d'ancrage. Enfoncez l'ancrage dans le matériau à fixer jusqu'à ce que la rondelle affleure le matériau de surface.
- 3 Écartez la pièce d'ancrage en serrant l'écrou de 3 à 5 tours après la position de serrage manuel ou à un couple de 34 N.m.

### ▲ AVERTISSEMENT

Assurez-vous que les vis ne vont pas rencontrer de fils électriques ni de conduites de plomberie qu'elles pourraient percer.

### ▲ MISE EN GARDE

Mettez toujours des lunettes de sécurité et utilisez tout équipement ou vêtement de protection requis lorsque vous réalisez une pose ou un travail d'ancrage.

L'utilisation des ancrages n'est pas recommandée avec les matériaux de maçonnerie légers comme les blocs en béton ou les briques, ni dans le béton nouvellement coulé qui n'a pas eu le temps de durcir. De plus, l'utilisation de forets-aléateurs n'est pas recommandée pour percer les trous d'ancrage.

## Positionnement

### ▲ MISE EN GARDE

**Avant de déplacer l'unité vers son emplacement définitif, maintenez la porte et les tiroirs fermés et protégez le plancher fini.**

Utilisez un diable spécial appareils ménagers pour amener l'unité à l'ouverture. Les pieds avant de mise à niveau dépassent des roulettes avant pour améliorer la stabilité de l'appareil lors de la mise en place. Une fois que l'appareil est à son emplacement définitif, faites rentrer les pieds avant de mise à niveau pour que l'appareil puisse être déplacé vers son emplacement définitif. Les pieds de mise à niveau avant et arrière seront ajustés depuis l'avant une fois que l'unité est en place.

Si l'unité a été couchée sur son panneau arrière ou sur le côté, il faut la laisser en position verticale pendant au moins 24 heures avant de la brancher à l'alimentation électrique.

Branchez le cordon électrique dans la prise avec mise à la terre et faites rouler l'unité pour la mettre en place. Vérifiez que le support antibasculement est correctement engagé.

## Alignement

### MISE À NIVEAU

Une fois l'unité en place, vous pouvez régler sa hauteur depuis l'avant. À l'aide d'un tournevis à tête cruciforme, tournez les vis dans le sens des aiguilles d'une montre pour soulever l'unité ou dans le sens inverse pour l'abaisser. Utilisez le réglage de couple le plus bas lorsque vous utilisez une perceuse électrique. Ne tournez pas les pieds de mise à niveau à la main. Reportez-vous à l'illustration ci-dessous.

Si l'unité est correctement mise à niveau, vous ne devriez pas avoir à ajuster la porte et les tiroirs.

**REMARQUE IMPORTANTE :** Mettez l'unité à niveau par rapport au sol et non par rapport aux meubles adjacents. Cela pourrait entraver son fonctionnement, notamment lors de la fermeture des portes.

### ▲ AVERTISSEMENT

**Pour minimiser le risque de basculement de l'unité vers l'avant, les pieds de mise à niveau avant doivent être en contact avec le sol.**

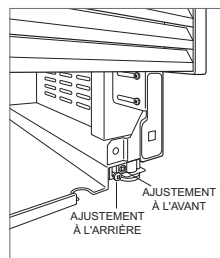

Mise à niveau

### ANCRAGE

Réglez la profondeur de l'unité de sorte qu'elle soit alignée avec les meubles adjacents. Une fois l'unité alignée, vérifiez que les portes et les tiroirs s'ouvrent bien, puis, installez les vis décoratives à tête plate n° 8 de 13 mm dans les moulures de chaque côté.

### ▲ AVERTISSEMENT

**Pour éviter tout risque de déséquilibrer l'unité, il faut la fixer conformément aux directives.**

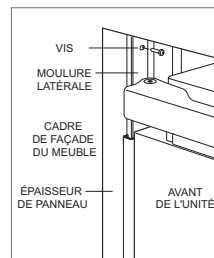

Ancrage

## Canalisation d'eau

Un tube de plastique de 6,4 mm de diamètre mesurant 0,9 m environ de long est raccordé à l'appareil au moyen d'un raccord à compression de 6,4 mm (¼ po) préassemblé sous l'appareil. Le kit de raccordement de la tuyauterie d'eau, fourni avec l'appareil, contient un raccord union à compression de 6,4 mm (¼ po) pour le branchement à la canalisation d'eau résidentielle.

Purgez la conduite d'eau avant d'effectuer le raccordement final à l'appareil, afin de supprimer les débris qui pourraient avoir pénétré dans le tube lors de l'installation de la nouvelle tuyauterie d'alimentation d'eau. Connectez le tuyau en plastique venant de l'appareil à la tuyauterie d'alimentation d'eau à l'aide du kit de raccordement fourni. Vérifiez tous les raccords pour déceler toute fuite d'eau éventuelle.

Mettez la conduite d'eau dans l'encoche comme indiqué dans l'illustration ci-dessous.

**REMARQUE IMPORTANTE :** Si l'on utilise un système de filtre par osmose inverse, il est conseillé de contourner le système de filtration de l'eau en retirant le filtre.

**REMARQUE IMPORTANTE :** Les tuyauteries d'eau ne doivent pas être exposées à des températures au-dessous de zéro.

### ▲ AVERTISSEMENT

**Ne raccorder qu'à une alimentation en eau potable.**

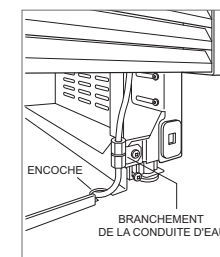

Canalisation d'eau

## Panneaux en acier inoxydable

Le modèle extérieur doit être doté de panneaux extérieurs en acier inoxydable Sub-Zero.

L'épaisseur des panneaux en acier inoxydable est de 19 mm pour les modèles installés à l'intérieur et de 38 mm pour les modèles installés à l'extérieur.

Tous les modèles Designer ont une profondeur de 610 mm. Tenez compte de l'épaisseur du panneau pour prévoir la profondeur de l'ouverture finie.

Il est normal d'avoir des espacements de 3 mm. Toutefois l'espacement entre les panneaux en acier inoxydable extérieurs supérieurs et inférieurs doit être de 6 mm pour avoir suffisamment de place pour le verrou.

## Panneaux sur mesure

Pour les modèles Designer, il faut installer des panneaux de porte et de tiroirs sur mesure et des poignées de porte.

L'épaisseur du panneau sur mesure peut varier. L'épaisseur du panneau doit être d'au moins 16 mm, mais elle peut être augmentée tant que l'on ne dépasse pas le poids de panneau maximum autorisé tel qu'indiqué dans le tableau ci-dessous. Tous les modèles Designer ont une profondeur de 610 mm. Tenez compte de l'épaisseur du panneau pour prévoir la profondeur de l'ouverture finie.

### SPÉCIFICATIONS DES PANNEAUX

POIDS PAR PANNEAU	MAX
457 mm Colonnes	20 kg
610 mm Colonnes	27 kg
762 mm Colonnes	34 kg
914 mm Colonnes	34 kg

POIDS PAR PANNEAU	MAX
762 mm Haut (Porte)	22 kg
914 mm Haut (Porte)	27 kg
Tiroir	7 kg

ÉPAISSEUR DE PANNEAU	MIN
Tous les panneaux	16 mm

La dimension de l'embrasure entre les panneaux peut varier. En principe, elle mesure 3 mm.

#### ▲ MISE EN GARDE

**Dans le cas de panneaux d'une épaisseur supérieure à 25 mm, un arrêt de porte de 90° risque de s'avérer nécessaire pour éviter d'endommager l'appareil et les meubles adjacents.**

#### ▲ MISE EN GARDE

**Plus l'embrasure entre les meubles et l'unité est de petite taille, plus on risque de se pincer gravement les doigts lors de la fermeture de porte.**

Finissez tous les côtés des panneaux sur mesure. Ils seront visibles lorsque la porte ou le tiroir sont ouverts.

Nous recommandons l'utilisation de poignées en « D ». La poignée de porte doit être située près du bord du panneau, à l'opposé de la charnière, et centrée verticalement. Les poignées de tiroir doivent être montées près du bord supérieur de chaque panneau. Des poignées Pro et tubulaires en acier inoxydable sont disponibles chez les revendeurs agréés Sub-Zero.

## HAUTEUR DE PANNEAU DE PORTE

La hauteur du panneau de porte sur mesure peut aller au-delà de la hauteur normale de panneau ; il faut en revanche respecter la contrainte de poids. Reportez-vous à l'illustration ci-dessous.

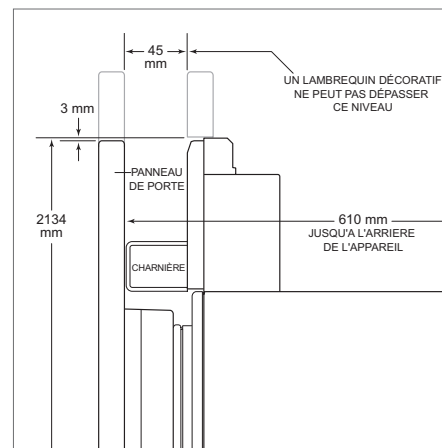

Lambrequin supérieur (vue latérale)

## DÉGAGEMENT SOUS L'UNITÉ (NE CONCERNE PAS LES MODÈLES POUR L'EXTÉRIEUR)

La hauteur du dégagement sous l'unité peut être supérieure à la normale, à condition que les cotes maximales indiquées dans l'illustration ci-dessous soient respectées. Lorsque le socle mesure entre 51 et 98 mm, il faut se procurer un accessoire pour espace réduit auprès d'un revendeur agréé Sub-Zero.

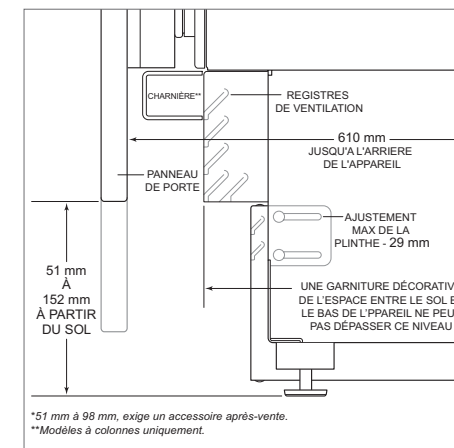

Espace sous l'unité (vue de côté)

## Pose des panneaux

### POSE DES PANNEAUX DE PORTE

Les dimensions normales des panneaux sont calculées à partir d'une hauteur finie de 2 134 mm avec des embrasures de 3 mm. Le placement du gabarit doit être ajusté si les panneaux dépassent les dimensions normales.

Sur les appareils hauts, le panneau de porte doit être posé en premier, puis le panneau de tiroir supérieur, puis le panneau de tiroir inférieur.

Retournez le panneau sur une surface de travail protégée. Faites affleurer le gabarit au bord supérieur et aux côtés du panneau. Vérifiez que le bon côté du gabarit est utilisé, puis faites des repères et percez les trous. Reportez-vous à l'illustration ci-dessous.

Pour les modèles hauts, alignez l'encoche du gabarit sur le bas du panneau de porte, puis faites des repères et percez les trous. Reportez-vous à l'illustration ci-dessous.

Utilisez une clé Torx pour insérer partiellement une vis n° 8 de 13 mm dans le deuxième trou à partir du haut de chaque côté du panneau. Les vis doivent dépasser d'environ 4 mm du panneau et vont soutenir le poids du panneau lors de l'installation.

Alignez les vis de support à l'arrière du panneau sur les trous fendus des deux supports de fixation de porte. Reportez-vous à l'illustration ci-dessous. Le fait d'ouvrir légèrement la porte peut aider à l'alignement.

Une fois que le panneau est soutenu par les vis, insérez partiellement une vis n° 8 x 13 mm dans le deuxième trou à partir du bas de chaque côté du panneau, mais ne serrez pas complètement.

#### ▲ MISE EN GARDE

**Plus l'embrasure entre les meubles et l'unité est de petite taille, plus on risque de se pincer gravement les doigts lors de la fermeture de porte.**

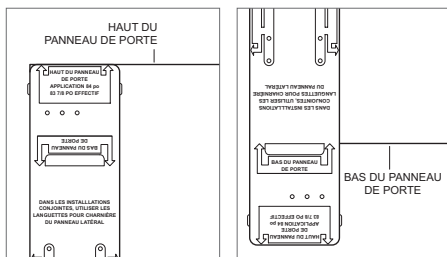

Gabarit pour les panneaux de porte - haut

Gabarit pour les panneaux de porte - bas (modèles hauts uniquement)

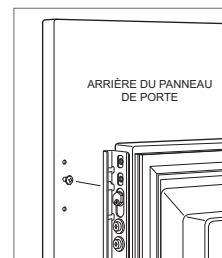

Fixation du panneau de porte

### POSE DE PANNEAU DE TIROIR

Retournez le panneau sur une surface de travail protégée. Faites affleurer le gabarit au bord supérieur et aux côtés du panneau. Vérifiez que le bon côté du gabarit est utilisé, puis faites des repères et percez les trous. Reportez-vous à l'illustration ci-dessous.

Utilisez une clé Torx pour insérer partiellement une vis n° 8 de 13 mm dans le deuxième trou à partir du haut de chaque côté du panneau. Les vis doivent dépasser d'environ 4 mm du panneau et vont soutenir le poids du panneau lors de l'installation.

Alignez les vis de support à l'arrière du panneau sur les trous fendus des deux supports de fixation de tiroir. Reportez-vous à l'illustration ci-dessous. Le fait d'ouvrir légèrement le tiroir peut aider à l'alignement. Une fois que le panneau est soutenu par les vis, insérez partiellement une vis n° 8 x 13 mm dans le deuxième trou à partir du bas de chaque côté du panneau, mais ne serrez pas complètement.

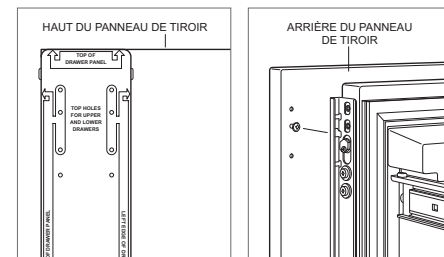

Gabarit pour les panneaux de tiroir - haut

Fixation des panneaux de tiroir

### AJUSTEMENT DES PANNEAUX

Fermez la porte et les tiroirs. Il est possible d'effectuer les ajustements pour aligner les panneaux et les embrasures.

Pour le réglage latéral, déplacez le panneau d'un côté ou de l'autre, puis mettez et serrez toutes les vis de fixation.

Pour les réglages vers l'intérieur ou l'extérieur et vers le haut ou le bas, desserrez légèrement les vis de support. Selon le niveau de réglage requis, il sera peut-être utile de desserrer toutes les vis de support, ce qui permettra un réglage maximum. Une fois que les vis de support ont été desserrées, faites tourner les comes pour effectuer les réglages à l'aide de la clé à came. Une fois les réglages terminés, resserrez toutes les vis de support. Reportez-vous aux illustrations ci-dessous.

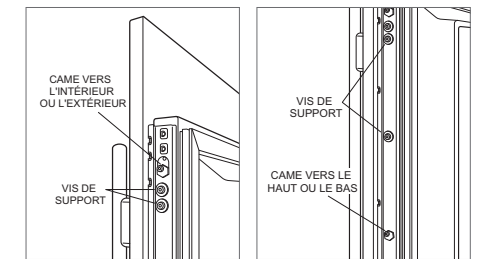

Réglage vers l'intérieur ou l'extérieur

Réglage vers le haut ou le bas

## Dernières finitions

### POSE DES MOULURES DE PORTE

Une fois que les panneaux ont été réglés, posez la moulure décorative latérale sur la porte et les tiroirs. Pour cela, commencez par le haut et alignez la moulure sur les brides du support devant et derrière et poussez-les dans le panneau. Une fois que le haut est fixé, continuez l'installation en vous déplaçant vers le bas jusqu'à ce que la moulure soit complètement fixée. Reportez-vous aux illustrations ci-dessous.

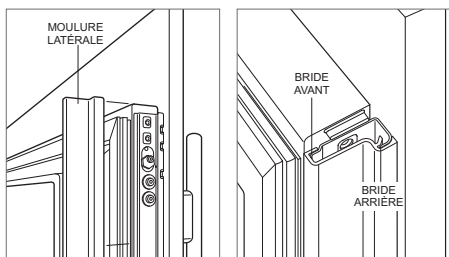

Moulure latérale de la porte

Brides du support.

### POSE DES MOULURES LATÉRALES

Posez la moulure décorative sur le côté de la poignée des appareils hauts et à colonnes. La moulure latérale s'enclenche sur le support fixé au côté poignée de l'appareil. Reportez-vous à l'illustration ci-dessous.

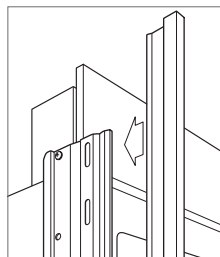

Moulure latérale

### INSTALLATION DE LA PLINTHE

Placez la plinthe et installez-la à l'aide des deux vis de fixation. Reportez-vous à l'illustration ci-dessous. La plinthe doit être amovible pour effectuer des réparations. Le sol ne doit pas gêner le retrait.

Pour les modèles intérieurs, il est possible de fixer une plinthe décorative de 152 mm maximum sur la plinthe installée en usine. Les deux rangées de registres d'aération peuvent être recouvertes si le panneau de la porte se trouve à au moins 102 mm du plancher fini. Le modèle extérieur ne permet pas de fixer une plinthe décorative.

Pour poser une plinthe décorative, retirez la pellicule en papier des aimants et fixez la plinthe décorative aux aimants. Les aimants permettront le retrait de la plinthe décorative, le cas échéant.

Allumez l'unité en effleurant la touche « POWER » (Marche) sur le panneau de commande.

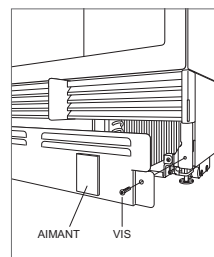

Installation de la plinthe

### ARRÊT DE PORTE À 90°

Un arrêt de porte à 105° est intégré aux charnières des modèles hauts et à colonnes. Pour limiter l'ouverture de la porte à 90°, ouvrez la porte à légèrement moins de 90°, puis, à l'aide d'un tournevis normal, retirez les attaches de chaque charnière. Sortez les attaches de 90° du sac en plastique qui contient la fiche technique de l'unité, puis, insérez ces attaches sur chaque charnière. Reportez-vous à l'illustration ci-dessous.

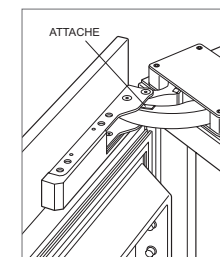

Arrêt de porte à 90°

### Dernières finitions

#### CONTOURNEMENT DU FILTRE À EAU

Si vous ne pensez pas utiliser le filtre à eau, il est possible de le retirer et de poser une dérivation. Suivez ces étapes pour retirer le filtre à eau :

- 1 Tirez le bord inférieur du volet d'accès et faites-le basculer la vers le haut.
- 2 Pour retirer le filtre, faites-le tourner d'un quart de tour dans le sens contraire des aiguilles d'une montre et sortez-le. Reportez-vous à l'illustration ci-dessous.

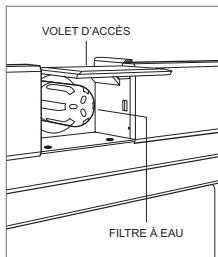

Filtre à eau

#### ▲ AVERTISSEMENT

**Respectez toutes les réglementations locales et régionales pour l'entreposage, le recyclage et la mise au rebut des réfrigérateurs et des congélateurs mis hors service.**



### Sommario

- 2 Refrigerazione serie design
- 3 Dimensioni apertura
- 3 Requisiti elettrici
- 4 Requisiti idraulici
- 4 Preparazione
- 5 Staffa antiribaltamento
- 6 Sistemazione
- 6 Allineamento
- 6 Conduzione idrica
- 7 Pannelli
- 8 Installazione dei pannelli
- 9 Completamento

### Nota importante

Per garantire l'installazione e il funzionamento sicuri ed efficienti di questo prodotto, prestare attenzione alle seguenti informazioni evidenziate nella guida:

**NOTA IMPORTANTE** evidenzia informazioni di particolare rilievo.

#### ▲ ATTENZIONE

**Indica una situazione in cui possono verificarsi lesioni lievi o danni al prodotto se non vengono seguite le istruzioni.**

#### ▲ AVVERTENZA

**Indica un pericolo che può causare lesioni gravi o mortali se non vengono seguite le precauzioni.**

### Informazioni sul prodotto

Le informazioni importanti che riguardano il prodotto, inclusi modello e numero di serie, sono elencate sulla targhetta identificativa del prodotto. Per i modelli a colonna, la piastrina identificativa del prodotto è posta all'interno del cassetto centrale accanto alla guida del cassetto davanti alla cerniera. Per i modelli colonna e sottopiano, la piastrina identificativa del prodotto è posta all'interno del mobile, a sinistra del cassetto superiore. Fare riferimento alle figure qui di seguito.

Se sono necessari interventi di assistenza, rivolgersi al rivenditore autorizzato Sub-Zero.



Modelli a colonna

Modelli alti e con cassetti



## Dimensioni apertura

### MODELLI DESIGN

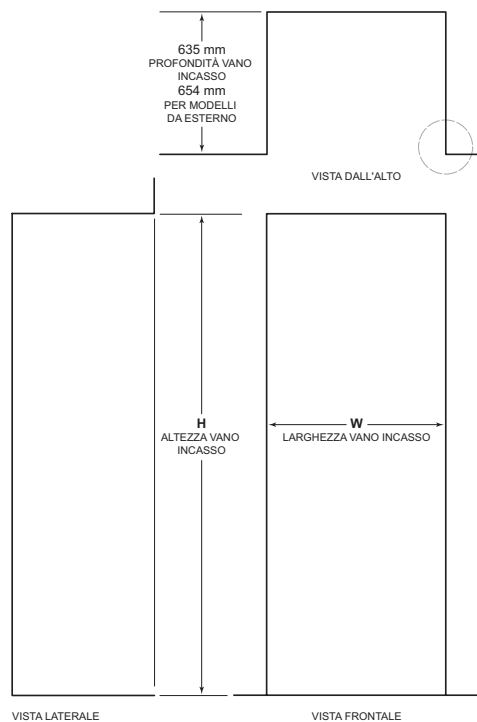

NOTA: I carrelli da 89 mm rifiniti saranno visibili e andranno rifiniti per abbinarsi all'arredamento: 114 mm per il modello da esterno.

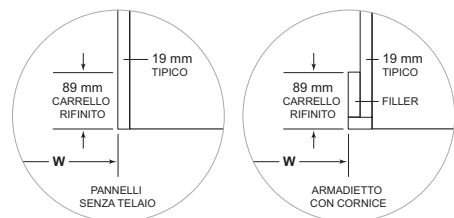

### DIMENSIONI APERTURA

COLONNA / ALTO	W*	A
457 mm Colonna	457 mm	2134 mm
610 mm Colonna	610 mm	2134 mm
762 mm Colonna/Alto	762 mm	2134 mm
914 mm Colonna/Alto	914 mm	2134 mm

CASSETTO	W*	A
610 mm Cassetto	610 mm	876 mm
762 mm Cassetto	762 mm	876 mm
914 mm Cassetto	914 mm	876 mm

La profondità di ogni modello design è di 610 mm. Tenere conto dello spessore del pannello quando si pianifica la profondità dell'apertura finita. È richiesto un carrello rifinito finito minimo di 89 mm su tutti i lati dell'apertura: 114 mm per il modello da esterno. I mobili con cornice richiederanno ulteriore materiale di riempimento rifinito dietro la parte frontale della cornice per una corretta installazione. Fare riferimento alla figura.

### INSTALLAZIONE DOPPIA

Quando si installano due unità l'una accanto all'altra in un'installazione doppia, la larghezza di apertura è la somma di quella delle due unità. Per questo tipo di installazione è necessario un kit per l'installazione doppia. Se non viene specificato un kit di installazione doppia, è necessaria una striscia di riempimento minima di 51 mm tra le unità.

I kit per l'installazione doppia sono disponibili presso i rivenditori Sub-Zero autorizzati.

## Requisiti elettrici

L'installazione deve essere conforme alle normative elettriche vigenti in materia e prevedere un'adeguata messa a terra.

L'alimentazione elettrica deve trovarsi all'interno dell'area ombreggiata riportata nella figura e nella tabella che seguono. È necessario predisporre una linea elettrica dedicata per questo elettrodomestico.

**NOTA IMPORTANTE:** per i modelli per interni, si sconsiglia l'utilizzo di un interruttore automatico salvavita (GFCI) in quanto potrebbe causare problemi di funzionamento. Per il modello per esterno, è necessario un interruttore automatico salvavita (GFCI) al fine di ridurre il rischio di folgorazione.

La presa elettrica deve essere posizionata con il polo di messa a terra a destra delle lame più sottili.

### REQUISITI ELETTRICI

Alimentazione elettrica	220-240 V c.a. 50/60 Hz
Amperaggio	10 amp
Presenza di corrente	con messa a terra

### POSIZIONAMENTO ALIMENTAZIONE ELETTRICA

Modello 457 mm	152 mm
Modello 610 mm	241 mm
Modello 762 mm	318 mm
Modello 914 mm	394 mm

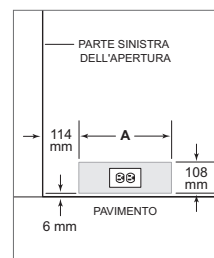

Posizionamento alimentazione elettrica

## Requisiti elettrici

### ▲ ATTENZIONE

La presa di corrente va controllata da un elettricista qualificato per accertarsi che sia collegata con la polarità giusta. Controllare che la presa sia dotata di messa a terra adeguata.

### ▲ AVVERTENZA

Se il cavo di alimentazione è danneggiato, dovrà essere sostituito con un cavo o un gruppo speciale disponibili presso il produttore o il suo agente di servizio.

### ▲ AVVERTENZA

Non usare prolunghe o riduttori a due poli, né rimuovere il polo di terra del cavo di alimentazione.



**Pericolo di scossa elettrica**

Collegare il cavo di alimentazione direttamente a una presa dotata di messa a terra.

Non disattivare la predisposizione per la messa a terra della spina.

Non utilizzare un riduttore o una prolunga.

La mancata osservanza di queste istruzioni potrebbe causare gravi lesioni o morte.

Consultare le istruzioni per l'installazione

## Requisiti idraulici

L'installazione deve essere conforme alle normative idrauliche vigenti in materia.

Individuare la linea di alimentazione dell'acqua all'interno dell'area ombreggiata mostrata nell'illustrazione seguente. Collegare la linea di alimentazione dell'acqua alla rete domestica con una valvola di intercettazione facilmente accessibile. Non usare valvole autopercoranti. La linea di alimentazione dell'acqua deve essere a filo pavimento e non può interferire con l'installazione della staffa antiribaltamento.

I modelli a colonna e alti con fabbricatore di ghiaccio o dispenser d'acqua sono dotati di un sistema di filtrazione dell'acqua. Un filtro in linea è necessario per i modelli a cassetto con fabbricatore di ghiaccio quando le condizioni dell'acqua hanno un alto contenuto di sedimenti.

È possibile utilizzare un impianto a osmosi inversa, ammesso che sia fornita all'unità una pressione idrica costante compresa tra 2,4 e 8,3 bar. In questa applicazione, il sistema di filtrazione dell'acqua deve essere bypassato. Fare riferimento a Bypass del filtro dell'acqua a pagina 10. Per quest'applicazione è sconsigliato l'utilizzo di un impianto in rame.

### POSIZIONAMENTO CONDUTTURA IDRICA A

Modello 457 mm	76 mm
Modello 610 mm	140 mm
Modello 762 mm	152 mm
Modello 914 mm	229 mm



Posizione della condotta dell'acqua

### REQUISITI IDRAULICI

Conduttura idrica	6,4 mm DE rame, acciaio inossidabile intrecciato o tubo PEX
Pressione acqua	2,4–8,3 bar (240–830 kPa)
Eccedenza condotta idrica per il collegamento	0,9 m

## Preparazione

Rimuovere l'imballaggio ed escludere la presenza di danni. Rimuovere la base in legno e gettare bulloni e staffe di spedizione. Rimuovere e riciclare il materiale di imballaggio. Non gettare lo zoccolo, le barre antiribaltamento e la minuteria.

Rimuovere lo zoccolo estraendo le due viti di montaggio. Fare riferimento alla figura riportata di seguito.

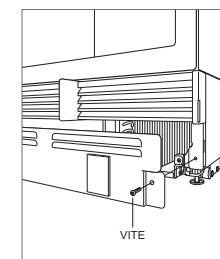

Rimozione dello zoccolo

## Barra antiribaltamento

### ▲ AVVERTENZA

**La barra antiribaltamento va installata per impedire che l'unità si ribalti in avanti.**

Il retro della barra antiribaltamento deve essere installato a 610 mm dalla parte frontale dell'unità (senza pannelli). Utilizzare tutta la ferramenta della barra antiribaltamento come indicato per pavimenti in legno o cemento.

**NOTA IMPORTANTE:** per applicazioni su pavimenti in cemento o legno, se le viti n. 12 non urtano contro un perno o una piastra a parete, utilizzare viti n. 8 e rondelle n. 12 con i tasselli per parete.

**NOTA IMPORTANTE:** In alcune installazioni, il sottopavimento o il pavimento finito potrebbe richiedere l'inclinazione delle viti utilizzate per fissare la barra antiribaltamento alla parete di fondo.

### MINUTERIA ANTIRIBALTAMENTO

1	Barra antiribaltamento
12	Viti n. 12 a testa tonda da 64 mm
4	Tasselli da 9,52 mm -16 x 95 mm
12	Rondelle piatte n. 12
4	Viti per capriata n. 8-18 x 32 mm
4	Tasselli in nylon a muro Zip-it®

### APPLICAZIONE PER PAVIMENTI IN LEGNO

Dopo aver posizionato correttamente la barra antiribaltamento nell'apertura, praticare dei fori pilota con un diametro massimo di 5 mm nei montanti a muro o nella piastra a muro. Utilizzare le viti e le rondelle n. 12 per fissare le barre. Verificare che le viti penetrino attraverso il materiale della pavimentazione e nei montanti della parete o nella piastra a parete di almeno 19 mm. Fare riferimento all'illustrazione e alla tabella sottostanti.

### APPLICAZIONE PER PAVIMENTI IN CEMENTO

Dopo aver posizionato correttamente la barra antiribaltamento nell'apertura, praticare dei fori pilota con un diametro massimo di 5 mm nei montanti a muro o nella piastra a muro. Praticare fori di 10 mm di diametro nel cemento a un minimo di 38 mm di profondità. Usare le viti e le rondelle n. 12 per fissare le barre alla parete e usare gli ancoraggi a cuneo da 3/8" per fissare le barre al pavimento. Verificare che le viti penetrino nei montanti o nella piastra a muro per almeno 19 mm. Fare riferimento all'illustrazione e alla tabella sottostanti.

### INSTALLAZIONE BARRA ANTIRIBALTAMENTO A

Modello 457 mm	229 mm
Modello 610 mm	305 mm
Modello 762 mm	381 mm
Modello 914 mm	457 mm

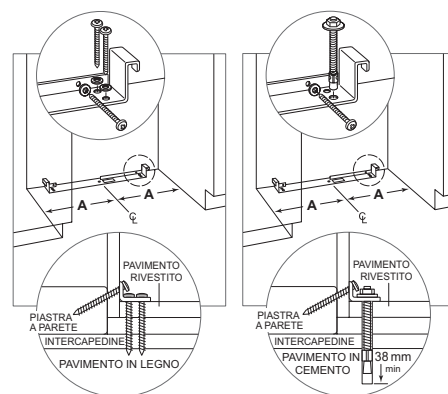

Pavimento in legno

Pavimento in cemento

### INSTALLAZIONE DEI TASSELLI PER CEMENTO

- 1 Praticare un foro con diametro di 10 mm con profondità superiore all'incasso minimo. Pulire il foro o continuare a perforare più in profondità per depositare i residui.
- 2 Montare la rondella e il dado a filo con l'estremità del tassello per proteggere la filettatura. Inserire il tassello attraverso il materiale che deve essere fissato fino a quando la rondella non si trova a filo con il materiale in superficie.
- 3 Stringere il tassello serrando il dado di 3-5 giri oltre la posizione di serraggio a mano o con una chiave da 34 Nm.

### ▲ AVVERTENZA

**Verificare che non vi siano cavi elettrici o tubi dell'acqua nell'area attraversata dalle viti.**

### ▲ ATTENZIONE

**Indossare sempre gli occhiali protettivi e adottare tutte le precauzioni del caso durante l'installazione. I tasselli sono sconsigliati in caso di pareti realizzate con materiale per muratura leggera, ad esempio blocchi o mattoni, o con cemento fresco. Non è consigliato l'uso di una sonda campionatrice per praticare i fori per i tasselli.**

## Posizionamento

### ▲ ATTENZIONE

**Prima di spostare l'unità in posizione, chiudere l'anta/cassetti e proteggere l'eventuale pavimentazione finita.**

Utilizzare un carrello per elettrodomestici per spostare l'elettrodomestico vicino al vano. I piedini di livellamento frontali sono estesi al di sotto delle rotelle frontali per migliorare la stabilità durante il posizionamento. Una volta che l'unità è posta davanti all'apertura, ritrarre completamente i piedini di livellamento frontali per consentirne l'installazione in posizione. I piedini di livellamento anteriori e posteriori possono essere regolati dalla parte anteriore una volta posizionata l'unità.

Se l'unità è stata appoggiata su un lato, deve rimanere in posizione verticale per almeno 24 ore prima di collegare l'alimentazione.

Inserire il cavo di alimentazione in una presa dotata di messa a terra e spingere l'unità in posizione. Verificare che la barra antiribaltamento sia inserita correttamente.

## Allineamento

### MESSA A LIVELLO

Una volta che l'unità è in posizione, la regolazione dell'altezza può essere effettuata frontalmente. Con un cacciavite Philips, girare in senso orario per sollevare l'unità e in senso antiorario per abbassarla. Usare l'impostazione di coppia minima quando si usa il trapano elettrico. Non ruotare i piedini di livellamento a mano. Fare riferimento alla figura riportata di seguito.

Quando l'unità è a livello o a squadra, non dovrebbe essere necessario regolare le porte e i cassetti.

**NOTA IMPORTANTE:** livellare l'unità rispetto al pavimento, non ai mobili vicini; in caso contrario, si rischia di compromettere il funzionamento dell'unità (ad esempio, le porte potrebbero non aprirsi correttamente).

### ▲ AVVERTENZA

**Per ridurre il pericolo che l'unità si ribalti in avanti, i piedini di livellamento anteriori devono essere sempre a contatto con il pavimento.**

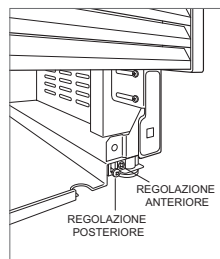

Livellamento

### ANCORAGGIO

Regolare la profondità dell'unità per essere a filo con i mobili circostanti. Una volta allineati, verificare che la porta/cassetti si aprano correttamente, quindi installare le viti decorative a testa piatta n. 8 x 13 mm su ciascun rivestimento laterale.

### ▲ AVVERTENZA

**Per evitare rischi legati all'instabilità dell'elettrodomestico, questo deve essere fissato secondo quanto riportato nelle istruzioni.**

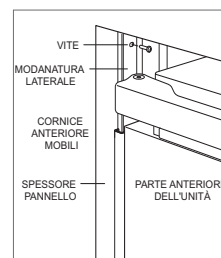

Ancoraggio

## Conduttura idrica

All'unità è connesso un tubo in plastica lungo 0,9 m da circa 6,4 mm con un connettore di compressione da 6,35 mm al di sotto. Il kit di connessione per raccordi della conduttura idrica, in dotazione con il frigorifero, contiene un raccordo di collegamento a compressione da 6,35 mm per la connessione alla conduttura idrica domestica.

Spurgare il tubo di allacciamento prima di effettuare la connessione finale all'unità. Così facendo si eliminano eventuali detriti presenti nel tubo a seguito dell'installazione della nuova conduttura idrica. Collegare il tubo di plastica dall'unità all'impianto idrico con il kit di collegamento raccordi fornito. Controllare che i raccordi non perdano.

Posizionare la conduttura idrica nell'incavo, come mostrato nella figura seguente.

**NOTA IMPORTANTE:** se si utilizza un sistema a osmosi inversa, si consiglia di bypassare il sistema di filtraggio dell'acqua rimuovendo il filtro.

**NOTA IMPORTANTE:** non è possibile esporre le condutture dell'acqua a temperature di congelamento.

### ▲ AVVERTENZA

**Collegare esclusivamente a una linea di acqua potabile.**

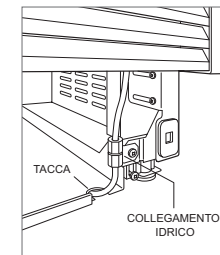

Conduttura idrica

## Pannelli in acciaio inossidabile

Il modello per esterno richiede l'utilizzo dei pannelli accessori per esterni in acciaio inossidabile Sub-Zero.

Lo spessore dei pannelli in acciaio inossidabile per interni è di 19 mm e i pannelli in acciaio inossidabile per esterni è di 38 mm. La profondità di ogni modello di design è di 610 mm. Tenere conto dello spessore del pannello quando si pianifica la profondità dell'apertura finita.

Le aperture di 3 mm sono tipiche, tuttavia, la fuga tra i pannelli esterni in acciaio inossidabile superiore e inferiore è di 6 mm per accogliere la serratura.

## Pannelli personalizzati

Per i modelli di design, è necessario installare pannelli porta/cassetti personalizzati e ferramenta per maniglia.

Lo spessore del pannello frontale può variare. Lo spessore minimo richiesto per un pannello è di 16 mm, ma può aumentare a patto che non ecceda il peso massimo per pannello indicato nella tabella in basso. La profondità di ogni modello design è di 610 mm. Tenere conto dello spessore del pannello quando si pianifica la profondità dell'apertura finita.

### REQUISITI PER I PANNELLI

PESO PER PANNELLO	MAX
457 mm Colonna	20 kg
610 mm Colonna	27 kg
762 mm Colonna	34 kg
914 mm Colonna	34 kg
PESO PER PANNELLO	MAX
762 mm Alto (porta)	22 kg
914 mm Alto (porta)	27 kg
Cassetto	7 kg
SPESSORE PANNELLO	MIN
Tutti i pannelli	16 mm

Le sezioni di luce tra i pannelli possono variare, sono comuni sezioni di luce da 3 mm.

### ⚠ ATTENZIONE

**Quando si installa un pannello di spessore superiore a 25 mm, potrebbe essere necessario il fermo porta a 90° per evitare danni all'unità e ai mobili adiacenti.**

### ⚠ ATTENZIONE

**Quando le sezioni di luce tra i mobili e l'unità si riducono, sussiste un rischio di schiacciamento delle dita durante la chiusura della porta.**

Rifinire tutte le parti laterali dei pannelli personalizzati. Potranno essere visibili quando la porta/il cassetto è aperto.

Si consiglia l'uso di maniglie a D. Individuare la maniglia della porta vicino al bordo del pannello opposto alla cerniera e centrata dall'alto verso il basso. Individuare le maniglie dei cassetti vicino al bordo superiore di ciascun pannello. Le maniglie pro e tubolari in acciaio inossidabile sono disponibili presso i rivenditori Sub-Zero.

## ALTEZZA PANNELLO PORTA

L'altezza del pannello personalizzato per la porta può superare l'altezza tipica del pannello, ma non deve superarne il limite di peso. Fare riferimento alla figura riportata di seguito.

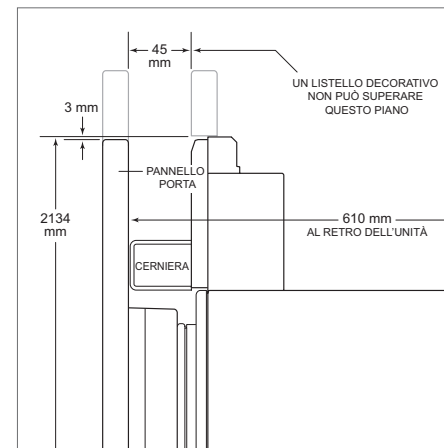

Bordo superiore (vista laterale)

## SPAZIO PER LO ZOCCOLO (ESCLUSO IL MODELLO DA ESTERNO)

L'altezza dello zoccolo può essere superiore all'altezza tipica di uno zoccolo, purché non superi le dimensioni riportate nell'illustrazione di seguito. Le altezze del battiscopa da 51 mm a 98 mm richiedono un accessorio battiscopa disponibile presso i rivenditori Sub-Zero.

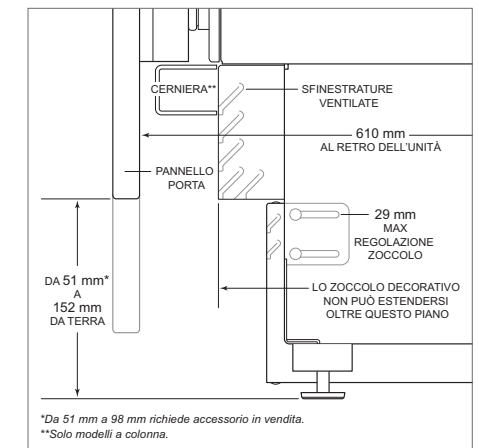

Zoccolo (vista laterale)

\*Da 51 mm a 98 mm richiede accessorio in vendita.  
\*\*Solo modelli a colonna.

## Installazione dei pannelli

### INSTALLAZIONE DEL PANNELLO DELLA PORTA

Le normali dimensioni del pannello si basano su un'altezza rifinita di 2134 mm con sezioni di luce da 3 mm. Il posizionamento della dima deve essere regolato per i pannelli che superano le dimensioni normali.

Per i modelli alti, installare prima il pannello della porta, quindi il pannello del cassetto superiore, poi quello inferiore.

Posizionare il pannello con la parte anteriore verso il basso su una superficie di lavoro protetta. Posizionare la dima a filo con la parte frontale e i fianchi del pannello. Verificare che il lato della dima utilizzato sia corretto, poi contrassegnare e forare. Fare riferimento alla figura riportata di seguito.

Per i modelli a colonna, allineare l'incavo della dima con il fondo del pannello porta, quindi contrassegnare ed eseguire i fori. Fare riferimento alla figura riportata di seguito.

Utilizzare un'unità Torx per inserire parzialmente una vite n. 8 x 13 mm nel secondo foro dalla parte superiore su ciascun lato del pannello. Le viti devono sporgere dal pannello circa 4 mm per supportare il peso dello stesso durante l'installazione.

Allineare le viti di supporto sulla parte posteriore del pannello con fori scanalati su entrambi i bracci di montaggio delle porte. Fare riferimento alla figura riportata di seguito. Aprire leggermente la porta può facilitare l'allineamento. Una volta che il pannello è supportato dalle viti, inserire parzialmente una vite n. 8 x 13 mm nel secondo foro dal basso su ciascun lato del pannello, ma non serrare.

#### ⚠ ATTENZIONE

**Quando le sezioni di luce tra i mobili e l'unità si riducono, sussiste un rischio di schiacciamento delle dita durante la chiusura della porta.**

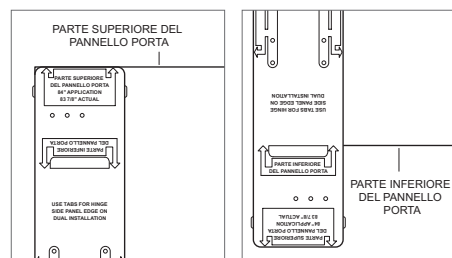

Mascherina del pannello della porta—superiore

Mascherina del pannello della porta—inferiore (solo modelli alti)



Montaggio pannello porta

### INSTALLAZIONE DEI PANNELLI PER CASSETTI

Posizionare il pannello con la parte anteriore verso il basso su una superficie di lavoro protetta. Posizionare la dima a filo con la parte frontale e i fianchi del pannello. Verificare che il lato della dima utilizzato sia corretto, poi contrassegnare e forare. Fare riferimento alla figura riportata di seguito.

Utilizzare un'unità Torx per inserire parzialmente una vite n. 8 x 13 mm nel secondo foro dalla parte superiore su ciascun lato del pannello. Le viti devono sporgere dal pannello circa 4 mm per supportare il peso dello stesso durante l'installazione.

Allineare le viti di supporto sulla parte posteriore del pannello con fori scanalati su entrambi i bracci di montaggio dei cassetti. Fare riferimento alla figura riportata di seguito. Aprire leggermente il cassetto può facilitare l'allineamento. Una volta che il pannello è supportato dalle viti, inserire parzialmente una vite n. 8 x 13 mm nel secondo foro dal basso su ciascun lato del pannello, ma non serrare.

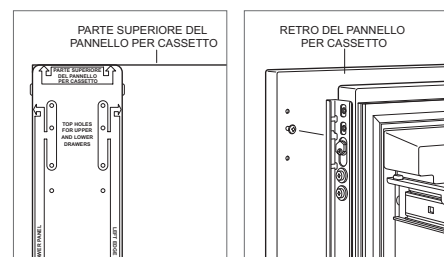

Mascherina del pannello del cassetto—superiore

Montaggio del pannello del cassetto

### REGOLAZIONE DEI PANNELLI

Chiudere la porta/cassetti. Ora è possibile apportare modifiche per allineare i pannelli e le aperture.

Per eseguire le regolazioni orizzontali, spostare il pannello fianco a fianco, quindi installare e serrare tutte le viti di montaggio.

Per le regolazioni verticali e interne, allentare leggermente le viti della barra. A seconda del livello di regolazione richiesto, può essere utile allentare tutte le viti della barra consentendo una regolazione massima. Una volta allentate le viti della barra, usare una chiave per far ruotare le camme per eseguire le regolazioni. Dopo aver eseguito le regolazioni, serrare tutte le viti della barra.

Fare riferimento alle figure qui di seguito.

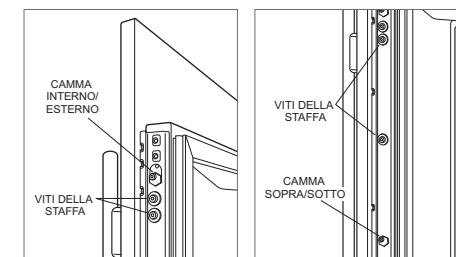

regolazione interno-esterno

regolazione su e giù

## Completamento

### INSTALLAZIONE DELLA RIFINITURA DELLA PORTA

Dopo aver regolato i pannelli, installare il rivestimento laterale decorativo sulla porta/cassetti. Per installare la cornice, partire dal top e allineare la cornice con le flange anteriore e posteriore sulla staffa, quindi fare scattare in posizione spingendo la cornice contro la parte posteriore del pannello. Una volta che il top è bloccato, continuare l'installazione verso il basso fino a quando la cornice rimanente non è ben fissata. Fare riferimento alle figure qui di seguito.

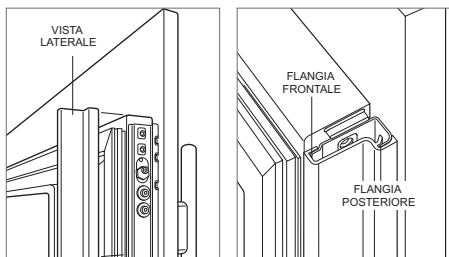

Cornice laterale della porta

Flange della staffa

### INSTALLAZIONE DELLA RIFINITURA LATERALE

Installare la modanatura decorativa sul lato maniglia nei modelli colonna e sottopiano. La rifinitura laterale scatta sulla barra attaccata al lato maniglia dell'unità. Fare riferimento alla figura riportata di seguito.

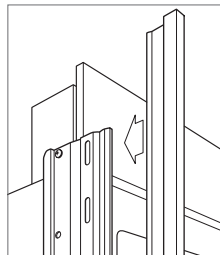

Rifinitura laterale

### INSTALLAZIONE DELLO ZOCCOLO

Posizionare lo zoccolo e installarlo utilizzando le due viti di montaggio. Fare riferimento alla figura riportata di seguito. Deve essere possibile rimuovere lo zoccolo per interventi di manutenzione. Il pavimento non deve interferire con la rimozione.

Per i modelli per interni, è possibile fissare uno zoccolo decorativo di massimo 152 mm allo zoccolo installato in fabbrica. Le due file di lamelle ventilate possono essere coperte se il pannello della porta si trova a una distanza minima di 102 mm dal pavimento finito. Sul modello da esterno non è possibile fissare uno zoccolo decorativo.

Per installare uno zoccolo decorativo, rimuovere la carta diprotezione dai magneti e attaccare lo zoccolo decorativo a questi ultimi. I magneti consentono la rimozione dello zoccolo decorativo se necessario.

Accendere toccando "alimentazione" sul pannello di controllo.

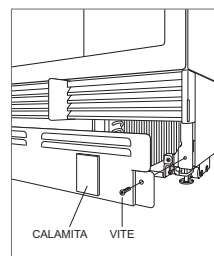

Installazione dello zoccolo

### FERMAPORTA A 90°

Nelle cerniere dei modelli alti e a colonna è integrato un fermo porta a 105°. Per limitare l'oscillazione della porta a 90°, aprire la porta leggermente meno di 90°, quindi utilizzare una lama di cacciavite standard per rimuovere le clip esistenti da ciascuna cerniera. Individuare le clip a 90° dall'interno della busta di plastica contenente la documentazione del prodotto, quindi inserire le clip a 90° su ciascuna cerniera. Fare riferimento alla figura riportata di seguito.

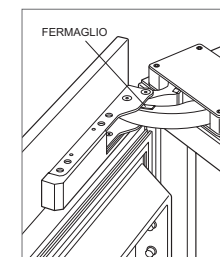

Fermaporta 90°

### Completamento

#### BYPASS DEL FILTRO DELL'ACQUA

Se il sistema di filtraggio dell'acqua non verrà utilizzato, può essere posto in modalità bypass del filtro dell'acqua rimuovendo il filtro dell'acqua. Seguire questi passaggi per rimuovere il filtro dell'acqua:

- 1 Estrarre il bordo inferiore della porta di accesso e inclinarlo verso l'alto.
- 2 Per rimuovere il filtro, ruotare di un quarto di giro in senso antiorario, quindi estrarlo. Fare riferimento alla figura riportata di seguito.

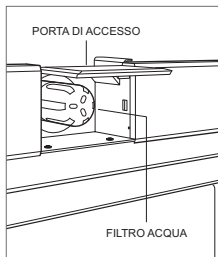

Filtro dell'acqua

#### ⚠ AVVERTENZA

**Attenersi a tutte le normative statali e locali vigenti in materia di conservazione, riciclaggio o smaltimento dei frigoriferi e dei freezer non usati.**





## Inhaltsverzeichnis

- 2 Designer Serie Kühltechnik
- 3 Abmessungen der Öffnung
- 3 Elektro Voraussetzungen
- 4 Voraussetzungen für die Installation von Rohrleitungen
- 4 Vorbereitung
- 5 Kippschutzhalterung
- 6 Aufstellen
- 6 Ausrichtung
- 6 Wasserleitung
- 7 Platten
- 8 Installation der Platten
- 9 Fertigstellung

## Wichtiger Hinweis

Um eine möglichst sichere und effiziente Installation dieses Produkts zu gewährleisten, beachten Sie bitte die folgenden Arten hervorgehobener Informationen in der gesamten Anleitung:

**WICHTIGER HINWEIS** hebt Informationen hervor, die besonders wichtig sind.

### ▲ VORSICHT

Ist ein Hinweis auf eine Situation, die bei Nichtbeachtung der Anweisungen zu geringfügigen Personen- oder Sachschäden führen kann.

### ▲ WARNUNG

Benennt eine Gefahr, die zu einer ernsthaften Verletzung oder zum Tod führen kann, wenn die Vorsichtsmaßnahmen nicht eingehalten werden.

## Produktinformationen

Wichtige Produktinformationen, einschließlich der Modell- und Seriennummer, sind auf dem Produkttypenschild aufgeführt. Bei Säulenmodellen befindet sich das Typenschild in der mittleren Schublade in der Nähe der Schubladenführung gegenüber des Scharniers. Bei hohen und Schubladenmodellen befindet sich das Typenschild im Schrank links von der oberen Schublade. Siehe die Abbildungen unten.

Wenn Serviceleistungen erforderlich sind, wenden Sie sich an Ihren Sub-Zero-Vertragshändler.

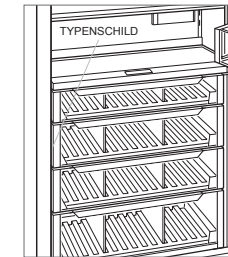

Säulenmodelle

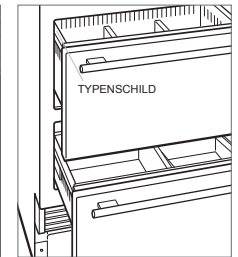

Hohe und Schubladenmodelle

## Abmessungen der Öffnung

### DESIGNER-MODELLE

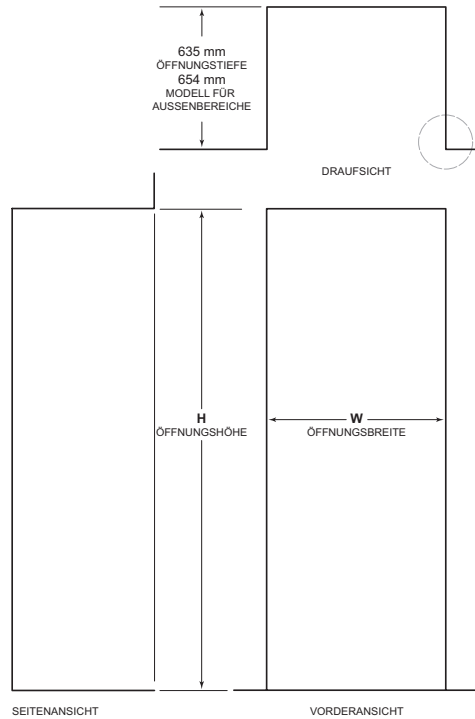

HINWEIS: Die 89 mm breiten Rücklaufprofile sind sichtbar und sollten in Anpassung an die Schränke endbearbeitet werden - 114 mm für Außenbereichsmodelle.

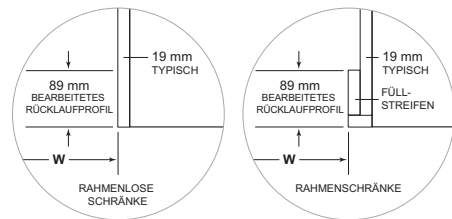

### ABMESSUNGEN DER ÖFFNUNG

SÄULENMODELLE / HOHE MODELLE	W*	H
457-mm-Säule	457 mm	2134 mm
610m-Säule	610 mm	2134 mm
762-mm-Säule / Hohe Säule	762 mm	2134 mm
914-mm-Säule / Hohe Säule	914 mm	2134 mm

SCHUBLADE	W*	H
610-mm-Schublade	610 mm	876 mm
762-mm-Schublade	762 mm	876 mm
914-mm-Schublade	914 mm	876 mm

Die Tiefe jedes Designer-Modells beträgt 610 mm. Bei der Planung der endbearbeiteten Öffnungstiefe muss die Plattenstärke berücksichtigt werden. Auf allen Seiten der Öffnung ist ein endbearbeitetes Rücklaufprofil mit einer Breite von mindestens 89 mm erforderlich - 114 mm für Außenbereichsmodelle. Bei Schränken mit Rahmen ist zusätzliches Füllmaterial hinter dem Frontrahmen erforderlich, um eine korrekte Installation zu gewährleisten. Siehe die Abbildung.

### DOPELINSTALLATION

Wenn in einer Doppelinstallation zwei Geräte nebeneinander installiert werden, wird die Öffnungsbreite der zwei Geräte addiert. Für diese Installation wird ein Doppelinstallationsatz benötigt. Wenn kein Doppelinstallationsatz vorgegeben ist, wird zwischen den Geräten ein mindestens 51 mm breiter Füllstreifen empfohlen.

Doppelinstallationsätze sind über einen Sub-Zero-Vertragshändler lieferbar.

## Elektrovoraussetzungen

Bei der Installation müssen alle geltenden elektrischen Vorschriften eingehalten und die Geräte ordnungsgemäß geerdet werden.

Die Stromversorgung muss im schattierten Bereich in der nachstehenden Zeichnung und Tabelle liegen. Es ist ein separater Stromkreis nur für dieses Gerät erforderlich.

**WICHTIGER HINWEIS:** Bei Modellen für Innenbereiche wird ein FI-Schutzschalter nicht empfohlen und kann den Betrieb unterbrechen. Bei Modellen für Außenbereiche ist ein FI-Schutzschalter erforderlich, um das Risiko eines Stromschlags zu verringern.

Die Steckdose muss so positioniert werden, dass der Erdungsstift rechts von den dünneren Messerkontakten liegt.

ORT DER STROMVERSORGUNG	A
457-mm-Modell	152 mm
610-mm-Modell	241 mm
762-mm-Modell	318 mm
914-mm-Modell	394 mm

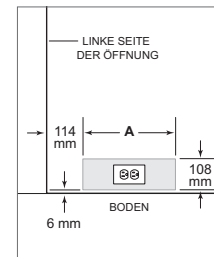

Ort der Stromversorgung

### ELEKTROVORAUSSETZUNGEN

Stromversorgung	220-240 V AC, 50/60 Hz
Max. Stromstärke	10 A
Steckdose	Erdungstyp (geerdet)

## Elektrovoraussetzungen

### ⚠ VORSICHT

Die Steckdose muss von einem qualifizierten Elektriker geprüft werden, um sicherzustellen, dass sie mit der richtigen Polarität verdrahtet ist. Sicherstellen, dass die Steckdose ordnungsgemäß geerdet ist.

### ⚠ WARNUNG

Sollte das Netzkabel beschädigt sein, muss es durch ein Spezialnetzkabel oder eine Spezialbaugruppe ersetzt werden, die vom Hersteller oder autorisierten Servicepersonal erhältlich ist.

### ⚠ WARNUNG

Kein Verlängerungskabel bzw. keinen zweipoligen Stecker verwenden und unter keinen Umständen den Erdungstift des Netzkabels entfernen.

### Stromschlaggefahr

Netzkabel direkt in eine ordnungsgemäß geerdete Steckdose einstecken.  
Nicht die Erdungsfunktion des Steckers außer Kraft setzen.  
Es darf kein Adapter bzw. Verlängerungskabel verwendet werden.  
Die Nichtbeachtung dieser Anweisungen könnte zu schweren Verletzungen oder zum Tod führen.

Siehe Installationsanweisungen

## Voraussetzungen für die Installation von Rohrleitungen

Bei der Installation müssen alle geltenden Vorschriften für Rohrinstallationen eingehalten werden.

Die Wasserversorgungsleitung muss im schattierten Bereich in der nachstehenden Zeichnung untergebracht werden.

Die Wasserversorgungsleitung sollte mit einem leicht zugänglichen Absperrventil an die Hausversorgungsleitung angeschlossen werden. Keine Anbohrventile verwenden.

Die Wasserversorgungsleitung muss bündig mit dem Boden abschließen und darf sich nicht störend auf die Installation der Kippschutzhalterung auswirken.

Säulen- und hohe Modelle mit Eiswürfelbereiter oder Wasserspender sind mit einem Wasserfiltrationssystem ausgestattet. Bei Schubladenmodellen mit einem Eiswürfelbereiter ist ein LeitungsfILTER erforderlich, wenn das Wasser einen hohen Sedimentgehalt hat.

Ein Umkehrosmoseosystem kann verwendet werden, falls am Gerät jederzeit ein konstanter Wasserdruck von 2,4 - 8,3 bar aufrechterhalten wird. Bei dieser Anwendung muss das Wasserfiltersystem umgangen werden. Siehe den Abschnitt zur Umgehung des Wasserfilters auf Seite 10. Für diese Ausführung wird keine Kupferleitung empfohlen.

### ORT DER WASSERVERSORGUNG A

457-mm-Modell	76 mm
610-mm-Modell	140 mm
762-mm-Modell	152 mm
914-mm-Modell	229 mm

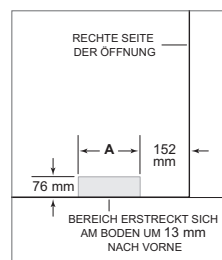

Ort der Wasserversorgung

### VORAUSSETZUNGEN FÜR DIE INSTALLATION VON ROHRLEITUNGEN

Wasserversorgungsleitung	Kupferleitung mit einem Außendurchmesser von 6,4 mm, Edelstahlgeflechtleitung oder PEX-Rohr
Wasserdruck	2,4 - 8,3 bar (240 - 830 kPa)
Wasserleitungsüberstand für den Anschluss	0,9 m

## Vorbereitung

Das Gerät auspacken und auf Schäden überprüfen. Den Holzsockel entfernen und die Versandbolzen und Streben entsorgen. Die Verpackungsmaterialien entfernen und dem Recycling zuführen. Die Sockelleiste, Kippschutzhalterung und Befestigungsmittel dürfen nicht entsorgt werden.

Die Sockelleiste durch Ausbauen der zwei Montageschrauben entfernen. Siehe Abbildung unten.

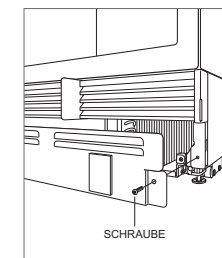

Ausbauen der Sockelleiste

## Kippschutzhalterung

### ▲ WARNUNG

Um ein Abkippen des Geräts nach vorne zu verhindern, muss die Kippschutzhalterung installiert werden.

Die Rückseite der Kippschutzhalterung muss 610 mm von der Vorderseite des Geräts eingebaut werden (ohne Platte). Alle Befestigungsmittel der Kippschutzhalterung gemäß Anweisung für Holz- oder Betonböden verwenden.

**WICHTIGER HINWEIS:** Wenn bei einer Holz- oder Betonbodenausführung die Schrauben Nr. 12 keinen Kontakt zu einem Wandpfosten bzw. einer Wandplatte herstellen, die Schrauben Nr. 8 und Scheiben Nr. 12 mit den Wandankern verwenden.

**WICHTIGER HINWEIS:** Bei manchen Installationen müssen die Schrauben eventuell in einem Winkel im Estrich oder in der Fußbodendeckschicht eingeschraubt werden, um die Kippschutzhalterung an der Rückwand zu befestigen.

### BEFESTIGUNGSMITTEL DER KIPPSCHUTZHALTERUNG

1	Kippschutzhalterung
12	Flachkopfschrauben Nr. 12 x 64 mm
4	Ankerkeile, 3/8 Zoll – 16 x 95 mm
12	Flachscheiben Nr. 12
4	HD-Flachrundkopfschrauben Nr. 8–18 x 32 mm
4	Zip-It®-Wandanker aus Nylon

### HOLZBODENAUSFÜHRUNG

Nach der korrekten Positionierung der Kippschutzhalterung in der Öffnung Pilotlöcher mit einem Durchmesser von max. 5 mm in die Wandpfosten oder Wandplatte bohren. Die Halterungen mit den Schrauben und Scheiben (Nr. 12) befestigen. Sicherstellen, dass die Schrauben mindestens 19 mm durch das Bodenmaterial und in die Wandpfosten bzw. Wandplatte eindringen. Siehe die Abbildung und Tabelle weiter unten.

### BETONBODENAUSFÜHRUNG

Nach der korrekten Positionierung der Kippschutzhalterung in der Öffnung Pilotlöcher mit einem Durchmesser von max. 5 mm in die Wandpfosten oder Wandplatte bohren. Löcher mit einem Durchmesser von 10 mm mindestens 38 mm tief in den Beton bohren. Die Halterungen mit den Schrauben und Scheiben (Nr. 12) an der Wand und mit den Ankerkeilen (3/8 Zoll) am Boden befestigen. Sicherstellen, dass die Schrauben um mindestens 19 mm in die Wandpfosten bzw. Wandplatte eindringen. Siehe die Abbildung und Tabelle weiter unten.

### PLATZIERUNG DER KIPPSCHUTZHALTERUNG A

457-mm-Modell	229 mm
610-mm-Modell	305 mm
762-mm-Modell	381 mm
914-mm-Modell	457 mm

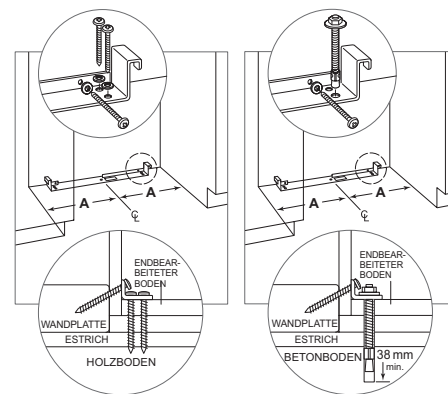

Holzboden

Betonboden

### INSTALLATION DER BETONANKERKEILE

- 1 Ein Loch mit einem Durchmesser von 10 mm und einer beliebigen Tiefe bohren, die größer als die Mindesteinbindetiefe ist. Das Loch reinigen oder noch tiefer bohren, um das Bohrmehl auszugleichen.
- 2 Die Unterlegscheibe und Mutter bündig am Ende des Ankers einbauen, um das Gewinde zu schützen. Den Anker durch das zu befestigende Material führen, bis die Unterlegscheibe bündig am Oberflächenmaterial anliegt.
- 3 Den Anker spreizen, indem die Mutter 3–5 Umdrehungen über die handfeste Position hinausgedreht oder auf ein Drehmoment von 34 Nm festgezogen wird.

### ▲ WARNUNG

Es muss sichergestellt werden, dass sich keine Elektroleitungen oder Sanitärinstallationen in diesem Bereich befinden, in die die Schrauben eindringen könnten.

### ▲ VORSICHT

Stets eine Sicherheitsbrille tragen und sonstige erforderliche Schutzvorrichtungen oder Schutzkleidung verwenden, wenn Sie Anker installieren oder mit ihnen hantieren.

Anker werden nicht zur Verwendung in leichtem Mauerwerk wie beispielsweise Blöcke oder Ziegel oder zur Verwendung in neuem Beton empfohlen, der noch nicht ausreichend ausgehärtet ist. Zum Bohren von Löchern für die Anker werden keine Kernbohrer empfohlen.

## Aufstellen

### ▲ VORSICHT

**Bevor das Gerät in Position gebracht wird, müssen die Türen/Schubladen in geschlossener Stellung gesichert und die Fußbodendeckschicht geschützt werden.**

Zum Transportieren des Geräts zur Öffnung einen Transportwagen benutzen. Die vorderen Nivellierfüße werden bis unter die vorderen Rollen heruntergeschraubt, damit während des Aufstellens die Stabilität verbessert wird. Sobald das Gerät vor die Öffnung gestellt wird, werden die vorderen Nivellierfüße ganz hochgeschraubt, damit sich das Gerät in Position rollen lässt. Die vorderen und hinteren Nivellierfüße können von vorne aus eingestellt werden, sobald sich das Gerät in Position befindet.

Wenn das Gerät auf die Rück- oder Seitenwand gelegt wurde, muss es mindestens 24 Stunden aufrecht stehen, bevor es an die Stromversorgung angeschlossen wird.

Das Netzkabel in die geerdete Steckdose einstecken und das Gerät in Position rollen. Prüfen, ob die Kippschutzhalterung richtig eingreift.

## Ausrichtung

### NIVELLIEREN

Sobald sich das Gerät an seiner endgültigen Position befindet, können von der Vorderseite aus Höheneinstellungen vorgenommen werden. Mit einem Kreuzschlitzschraubendreher zum Heben im Uhrzeigersinn bzw. zum Senken gegen den Uhrzeigersinn drehen. Beim Einsatz einer Bohrmaschine die niedrigste Drehmomenteinstellung verwenden. Die Nivellierfüße nicht von Hand drehen. Siehe Abbildung unten.

Ist das Gerät korrekt nivelliert oder ausgerichtet, dann ist es weniger wahrscheinlich, dass Türen bzw. Schubladen angepasst werden müssen.

**WICHTIGER HINWEIS:** Das Gerät am Boden, nicht an den angrenzenden Schränken nivellieren. Dies könnte sich auf die Bedienung des Geräts, z. B. das Schließen der Tür, auswirken.

### ▲ WARNUNG

**Um ein Umkippen des Geräts nach vorne zu vermeiden, müssen die vorderen Nivellierfüße den Boden berühren.**

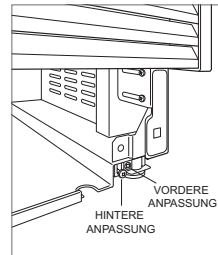

Nivellieren

### VERANKERUNG

Die Tiefe des Geräts so einstellen, dass es bündig mit den angrenzenden Schränken abschließt. Nach dem Ausrichten überprüfen, ob sich die Türen/Schubladen ordnungsgemäß öffnen lassen. Anschließend die Flachkopfschrauben Nr. 8 x 13 mm an jeder Seitenverkleidung anbringen.

### ▲ WARNUNG

**Um eine auf Instabilität des Geräts zurückzuführende Gefahr zu vermeiden, muss es entsprechend den Anweisungen befestigt werden.**

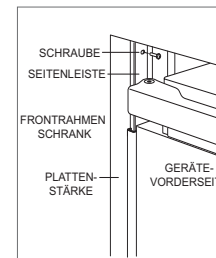

Verankerung

## Wasserleitung

Ca. 0,9 m des 6,4 mm Kunststoffschlauchs werden mit einer vormontierten 1/4-Zoll-Pressverbindung unter dem Gerät angeschlossen. Der Armaturanschlusssatz der Wasserleitung, der im Lieferumfang des Geräts enthalten ist, umfasst ein 1/4-Zoll-Pressverbindungsstück zum Anschluss an die Hauswasserleitung.

Vor Herstellung des letzten Anschlusses am Gerät die Wasserleitung ausspülen. Dadurch werden alle Ablagerungen entfernt, die durch die Installation der neuen Wasserleitung eventuell noch im Rohr verblieben sind. Den Kunststoffschlauch vom Gerät mit dem im Lieferumfang enthaltenen Armaturanschlusssatz an der hauseigenen Wasserleitung anschließen. Alle Wasserleitungsarmaturen auf Leckagen überprüfen.

Die Wasserleitung in der Kerbe unterbringen (siehe nachstehende Abbildung).

**WICHTIGER HINWEIS:** Bei Verwendung eines Umkehrosmosesystems wird empfohlen, das Wasserfiltrationssystem durch Ausbauen des Filters zu umgehen.

**WICHTIGER HINWEIS:** Wasserleitungen dürfen keinen Temperaturen unter dem Gefrierpunkt ausgesetzt werden.

### ▲ WARNUNG

**Nur an Trinkwasserversorgung anschließen.**

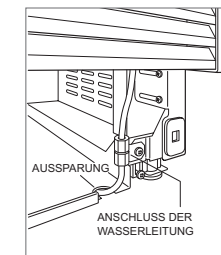

Wasserleitung

## Edelstahlplatten

Für das Modell für Außenbereiche werden Zubehörplatten aus Edelstahl von Sub-Zero für Außenanwendungen benötigt.

Die Stärke der Edelstahlplatten für Innenbereiche beträgt 19 mm und die Edelstahlplatten für Außenbereiche sind 38 mm stark. Die Tiefe jedes Designer-Modells beträgt 610 mm. Bei der Planung der endbearbeiteten Öffnungstiefe muss die Plattenstärke berücksichtigt werden.

In der Regel sind Laibungen 3 mm breit, aber die Laibung zwischen der oberen und unteren Edelstahlplatte für Außenbereiche ist 6 mm breit, damit das Schloss untergebracht werden kann.

## Maßangefertigte Platten

Bei Designer-Modellen müssen maßangefertigte Tür-/Schubladeplatten und Griffe eingebaut werden.

Die Stärke der maßangefertigten Platten kann unterschiedlich ausfallen. Die Platte muss mindestens 16 mm stark sein, aber die Stärke kann auch erhöht werden, sofern sie nicht das in der Tabelle weiter unten aufgeführte Plattenhöchstgewicht überschreitet. Die Tiefe jedes Designer-Modells beträgt 610 mm. Bei der Planung der endbearbeiteten Öffnungstiefe muss die Plattenstärke berücksichtigt werden.

### PLATTENANFORDERUNGEN

GEWICHT PRO PLATTE	MAX.
457-mm-Säule	20 kg
610-mm-Säule	27 kg
762-mm-Säule	34 kg
914-mm-Säule	34 kg

GEWICHT PRO PLATTE	MAX.
762 mm hoch (Tür)	22 kg
914 mm hoch (Tür)	27 kg
Schublade	7 kg

PLATTENSTÄRKE	MIN.
Alle Platten	16 mm

Laibungen zwischen Platten können unterschiedlich ausfallen; in der Regel sind Laibungen 3 mm breit.

### ▲ VORSICHT

**Wenn eine Platte mit einer Stärke von mehr als 25 mm eingebaut wird, ist eventuell ein Türanschlag von 90° erforderlich, um Schäden am Gerät und den angrenzenden Schränken zu vermeiden.**

### ▲ VORSICHT

**Bei einer kleineren Laibung zwischen Schränken und dem Gerät besteht die Gefahr, dass man sich beim Schließen der Tür ernsthaft die Finger quetscht.**

Die maßangefertigten Platten müssen auf allen Seiten endbearbeitet werden. Sie sind sichtbar, wenn die Tür/Schublade geöffnet ist.

Es werden D-förmige Griffe empfohlen. Der Griff muss sich in der Nähe der Kante der Platte gegenüber dem Scharnier befinden, und zwar zentriert von oben nach unten. Die Schubladengriffe müssen sich nahe der oberen Kante jeder Platte befinden. Edelstahlrund- und Pro-Griffe sind über einen Sub-Zero-Vertragshändler lieferbar.

## HÖHE DER TÜRPLATTE

Die Höhe der maßangefertigten Türplatte kann die typische Plattenhöhe überschreiten, solange nicht das Gewichtslimit überschritten wird. Siehe Abbildung unten.

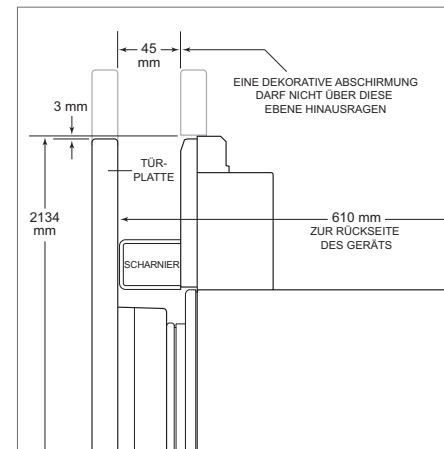

Obere Abschirmung (Seitenansicht)

## SOCKELLEISTENABSTAND (AUSSER BEI MODELLEN FÜR AUSSENBEREICHE)

Die Höhe des Sockelleistenbereichs kann über die typische Höhe hinausragen, solange nicht die in der nachstehenden Abbildung genannten Abmessungen überschritten werden. Bei Sockelleistenhöhen von 51 mm bis 98 mm ist ein Zubehörsatz für eine reduzierte Sockelleistenhöhe erforderlich, der über einen Sub-Zero-Vertragshändler bezogen werden kann.

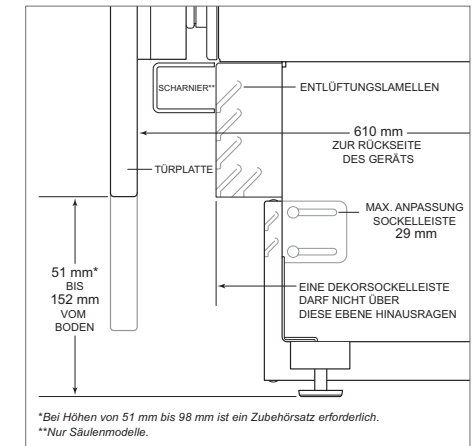

Sockelleiste (Seitenansicht)

\*Bei Höhen von 51 mm bis 98 mm ist ein Zubehörsatz erforderlich.  
\*\*Nur Säulenmodelle.

## Installation der Platten

### INSTALLATION DER TÜRPLATTE

Die typischen Plattenabmessungen basieren auf einer endbearbeiteten Höhe von 2134 mm mit 3 mm breiten Laibungen. Bei Platten, die die typischen Abmessungen überschreiten, muss die Vorlagenplatzierung angepasst werden.

Bei hohen Modellen sollte zuerst die Türplatte, dann die obere und zuletzt die untere Schubladenplatte eingebaut werden.

Die Platte mit der Frontseite nach unten auf eine geschützte Arbeitsfläche legen. Die Vorlage so positionieren, dass sie bündig mit der Oberseite und den Seiten der Platte abschließt. Sicherstellen, dass die richtige Seite der Vorlage verwendet wird; dann Löcher markieren und bohren. Siehe Abbildung unten.

Bei hohen Modellen die Kerbe in der Vorlage auf die Unterseite der Türplatte ausrichten; dann Löcher markieren und bohren. Siehe Abbildung unten.

Mit dem Torx-Schraubendreher jeweils eine Schraube Nr. 8 x 13 mm in das zweite Loch von oben auf jeder Plattenseite teilweise einführen. Die Schrauben sollten ca. 4 mm über der Platte hervorstehen und tragen während der Installation das Gewicht der Platte.

Die Stützschauben auf der Rückseite der Platte auf die geschlitzten Löcher auf beiden Türmontagehalterungen ausrichten. Siehe Abbildung unten. Zur besseren Ausrichtung kann die Tür leicht geöffnet werden. Sobald die Platte von den Schrauben abgestützt wird, jeweils eine Schraube Nr. 8 x 13 mm teilweise in das zweite Loch von unten auf jeder Seite der Platte einführen, aber nicht festziehen.

#### ▲ VORSICHT

**Bei einer kleineren Laibung zwischen Schränken und dem Gerät besteht die Gefahr, dass man sich beim Schließen der Tür ernsthaft die Finger quetscht.**

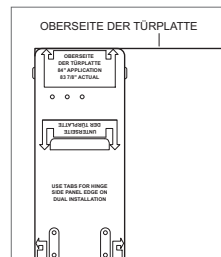

Türplattenvorlage – oben

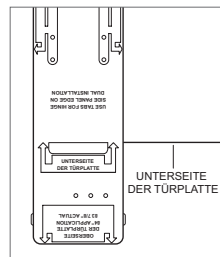

Türplattenvorlage – unten  
(nur hohe Modelle)

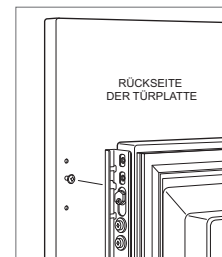

Türplattenmontage

### INSTALLATION DER SCHUBLADENPLATTE

Die Platte mit der Frontseite nach unten auf eine geschützte Arbeitsfläche legen. Die Vorlage so positionieren, dass sie bündig mit der Oberseite und den Seiten der Platte abschließt. Sicherstellen, dass die richtige Seite der Vorlage verwendet wird; dann Löcher markieren und bohren. Siehe Abbildung unten.

Mit dem Torx-Schraubendreher jeweils eine Schraube Nr. 8 x 13 mm in das zweite Loch von oben auf jeder Plattenseite teilweise einführen. Die Schrauben sollten ca. 4 mm über der Platte hervorstehen und tragen während der Installation das Gewicht der Platte.

Die Stützschauben auf der Rückseite der Platte auf die geschlitzten Löcher auf beiden Schubladenmontagehalterungen ausrichten. Siehe Abbildung unten. Zur besseren Ausrichtung kann die Schublade etwas geöffnet werden. Sobald die Platte von den Schrauben abgestützt wird, jeweils eine Schraube Nr. 8 x 13 mm teilweise in das zweite Loch von unten auf jeder Seite der Platte einführen, aber nicht festziehen.

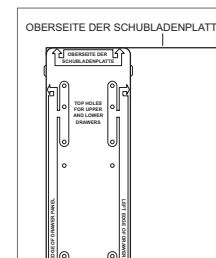

Schubladenplattenvorlage - oben

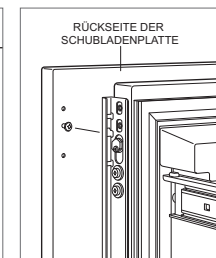

Schubladenplattenmontage

### PLATTENANPASSUNG

Tür/Schubladen schließen. Es können jetzt Anpassungen vorgenommen werden, um Platten und Laibungen auszurichten.

Zur seitlichen Anpassung die Platten seitlich verschieben, dann einbauen und alle Montageschrauben festziehen.

Für Anpassungen nach oben und unten bzw. nach innen und außen die Halterungsschrauben etwas lösen. Je nachdem, wie viele Anpassungen erforderlich sind, hilft es eventuell, alle Halterungsschrauben zu lösen. Dadurch ist eine maximale Anpassung möglich. Nach dem Lösen der Halterungsschrauben mit einem Nockenschlüssel die Nocken drehen, um Anpassungen vorzunehmen. Nachdem alle Anpassungen gemacht wurden, werden alle Halterungsschrauben festgezogen. Siehe die Abbildungen unten.

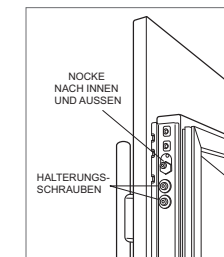

Anpassung nach innen und außen

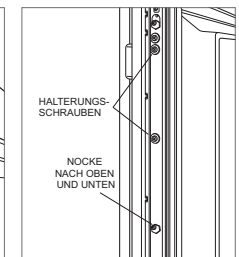

Anpassung nach oben und unten



## Fertigstellung

### INSTALLATION DES TÜRPROFILS

Nach dem Anpassen der Platten die Seitenleiste an der Tür/den Schubladen anbringen. Zum Einbauen ganz oben anfangen und die Leiste auf die vorderen und hinteren Flansche in der Halterung ausrichten und einrasten lassen. Dabei die Zierleiste zur Rückseite der Platte hin drücken. Nach dem Sichern des oberen Teils den Einbau nach unten fortsetzen, bis der Rest der Leiste vollständig installiert wurde. Siehe die Abbildungen unten.

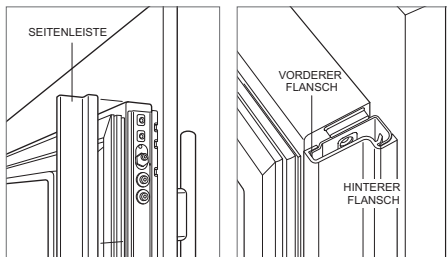

Seitliche Türeinfassung

Halterungsflansche

### EINBAUEN DER SEITENLEISTE

Die seitliche Zierleiste an der Griffseite von hohen und Säulenmodellen einbauen. Die Seitenleiste rastet auf der Halterung ein, die an der Griffseite des Geräts angebracht ist. Siehe Abbildung unten.

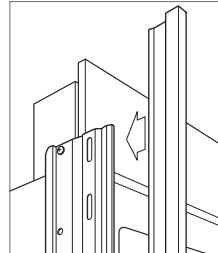

Seitenleiste

### INSTALLATION DER SOCKELLEISTE

Die Sockelleiste positionieren und mit den beiden Montageschrauben einbauen. Siehe Abbildung unten. Die Sockelleiste muss für Wartungszwecke ausgebaut werden können. Der Boden darf beim Ausbauen nicht behindern.

Bei Modellen für Innenbereiche kann an der ab Werk eingebauten Sockelleiste maximal eine 152 mm Sockelleiste angebracht werden. Die zwei Reihen mit Entlüftungslamellen können abgedeckt werden, wenn die Türplatte mindestens einen Abstand von 102 mm von der Fußbodendeckschicht wahr. Am Modell für Außenbereiche kann keine dekorative Sockelleiste angebracht werden.

Zum Einbauen einer dekorativen Sockelleiste das Trägerpapier von den Magneten abziehen und die Sockelleiste an den Magneten anbringen. Durch die Anbringung mittels Magneten kann die dekorative Sockelleiste nach Bedarf entfernt werden.

Das Gerät durch Berühren von „Power“ auf dem Bedienfeld einschalten.

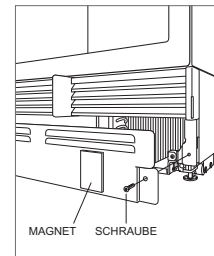

Installation der Sockelleiste

### TÜRANSCHLAG VON 90°

In die Scharniere von hohen und Säulengeräten ist ein Türanschlag von 105° integriert. Um die Türöffnung auf 90° zu begrenzen, die Tür auf etwas weniger als 90° öffnen. Dann die vorhandenen Klammern mit einer standardmäßigen Schraubendreherklinge von jedem Scharnier entfernen. Die 90°-Klammern, die sich in der Plastiktüte mit der Produktliteratur befinden, in jedes Scharnier einführen. Siehe Abbildung unten.

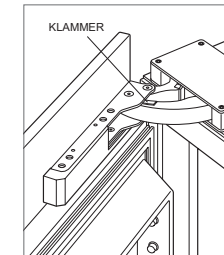

Türanschlag von 90°

## Fertigstellung

### UMGEHUNG DES WASSERFILTERS

Wenn das Wasserfiltrationssystem nicht verwendet wird, kann es in den Wasserfilter-Bypassmodus versetzt werden, indem der Wasserfilter ausgebaut wird. So wird der Wasserfilter ausgebaut:

- 1 Aus der unteren Kante der Zugangstür herausziehen und nach oben kippen.
- 2 Um den Filter zu entfernen, eine Vierteldrehung gegen den Uhrzeigersinn vornehmen und ihn dann herausziehen. Siehe Abbildung unten.

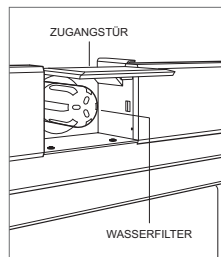

Wasserfilter

### ⚠ WARNUNG

**Beim Lagern, Recyceln oder Entsorgen von unbenutzten Kühl- und Gefrierschränken alle lokalen und nationalen Vorschriften beachten.**



## Inhoud

- 2 Koeling designer-reeks
- 3 Afmetingen van de opening
- 3 Elektriciteitseisen
- 4 Sanitairvereisten
- 4 Voorbereiding
- 5 Anti-omvalbeugel
- 6 Plaatsing
- 6 Uitlijning
- 6 Waterleiding
- 7 Panelen
- 8 Plaatsing van panelen
- 9 Afronding

## Belangrijke opmerking

Let voor een veilige en efficiënte installatie en bediening van dit product op de volgende soorten aanduidingen in deze handleiding:

**BELANGRIJK** duidt op informatie van bijzonder belang.

### ▲ VOORZICHTIG

Duidt op een situatie waar licht letsel of schade kan optreden als instructies niet worden gevolgd.

### ▲ WAARSCHUWING

Duidt op gevaar voor ernstig letsel of overlijden als de voorzorgsmaatregelen niet worden nageleefd.

## Productgegevens

Belangrijke productgegevens, zoals het model- en serienummer staan op het producttypeplaatje. Voor zuilmodellen bevindt het typeplaatje zich in de middelste lade bij de ladegeleider tegenover het scharnier. Voor hoog- en lademodellen bevindt het typeplaatje zich in de kast aan de linkerkant van de bovenste lade. Zie de afbeeldingen hieronder.

Neem voor onderhoud contact op met een erkende Sub-Zero dealer.

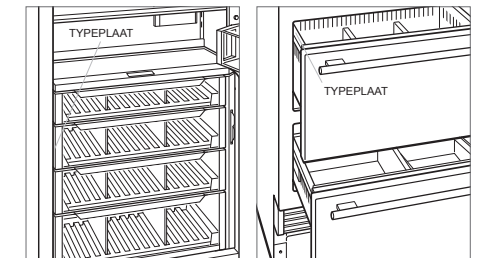

Zuilmodellen

Hoge en lademodellen

## Afmetingen van de opening

### DESIGNMODELLEN

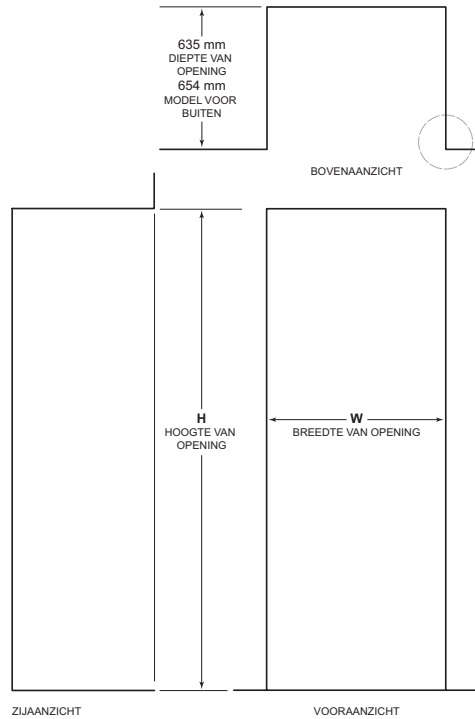

OPMERKING: Afgewerkte randen van 89 mm zijn zichtbaar en moeten worden afgewerkt om met de ombouw samen te vallen - 114 mm voor buitenmodel.

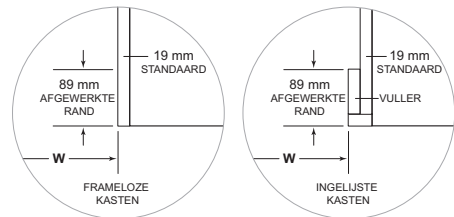

### AFMETINGEN VAN DE OPENING

ZUIL/ HOOG	W*	H
457 mm zuil	457 mm	2134 mm
610 mm zuil	610 mm	2134 mm
762 mm zuil/hoog	762 mm	2134 mm
914 mm zuil/hoog	914 mm	2134 mm

LADE	W*	H
610 mm lade	610 mm	876 mm
762 mm lade	762 mm	876 mm
914 mm lade	914 mm	876 mm

De diepte van de designmodellen is 610 mm. Zorg bij het inrichten van de afgewerkte openingdiepte voor voldoende paneeldikte. Aan alle kanten van de opening is een afgewerkte rand van minimaal 89 mm benodigd, of 114 mm voor buitenmodellen. Bij kabinetten met omlijsting is extra afgewerkt vulmateriaal achter de omlijsting aan de voorkant nodig voor een correcte installatie. Zie de afbeelding.

### DUBBELE INSTALLATIE

Wanneer u bij een dubbele installatie twee apparaten naast elkaar plaatst, is de openingsbreedte de breedte van de twee eenheden samen. Voor deze installatie hebt u een dubbele installatiekit nodig. Als geen dubbele installatiekit is opgegeven, is er een vulstrook van minimaal 51 mm nodig tussen de apparaten.

Dubbele installatiekits zijn verkrijgbaar bij een erkende Sub-Zero dealer.

## Elektriciteitseisen

De installatie moet voldoen aan alle geldige elektrische codes en correct worden geaard.

De elektrische voeding moet zich in de afbeelding en grafiek hieronder binnen het gearceerde gebied bevinden. Er dient een apart circuit voor de stroomtoevoer naar dit toestel te worden gebruikt.

**BELANGRIJK:** Voor binnenmodellen wordt een aardlekschakelaar niet aanbevolen aangezien dit storingen aan de werking kan veroorzaken. Voor het buitenmodel is een aardlekschakelaar nodig om het risico op elektrische schokken te verlagen.

Het stopcontact moet met de aardingspen rechts van de dunnere bladen worden geplaatst.

### ELEKTRISCHE VEREISTEN

Elektrische voeding	220-240 V wisselstroom, 50/60 Hz
Onderhoud	10 amp
Stopcontact	geaard

### LOCATIE ELEKTRISCHE VOEDING

	A
457 mm model	152 mm
610 mm model	241 mm
762 mm model	318 mm
914 mm model	394 mm

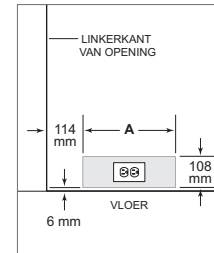

Locatie elektrische voeding

## Elektriciteitseisen

### ⚠ VOORZICHTIG

De bedrading van het stopcontact moet door een gekwalificeerde elektricien worden gecontroleerd op de juiste polariteit. Controleer of het stopcontact goed is geaard.

### ⚠ WAARSCHUWING

Als het netsnoer beschadigd is, moet het door een speciaal snoer of set vervangen worden, verkrijgbaar bij de fabrikant of diens vertegenwoordiger.

### ⚠ WAARSCHUWING

Gebruik geen verlengsnoer, twee-polige adapter en verwijder niet de aardstekker.



**Gevaar voor elektrische schok**

Steek de stekker direct in een goed geaard stopcontact.  
 Omzeil de aarding van de stekker niet.  
 Gebruik geen adapter of verlengsnoer.  
 Het negeren van deze instructies kan ernstig letsel of de dood tot gevolg hebben.

Installatie-instructies

## Sanitairvereisten

De installatie moet voldoen aan alle geldende sanitaire richtlijnen.

In de onderstaande illustratie bevindt de watertoevoerslang zich in het gearceerde gebied. De watertoevoerslang moet met een gemakkelijk toegankelijke afsluitklep op de waterleiding worden aangesloten. Gebruik geen afsluiter met aanboorzadel. De watertoevoerslang moet gelijk zijn aan de vloer en de anti-omvalbeugel niet belemmeren.

Zuil- en hoge modellen met ijsblokjesmachine of waterdispenser zijn voorzien van een waterfiltratiesysteem. Voor lademodellen met een ijsmaker is een inline filter nodig als het water veel sediment bevat.

Er kan van een omgekeerd osmosesysteem gebruik worden gemaakt, mits er constante waterdruk van 2,4 - 8,3 bar aan het apparaat wordt geleverd. Bij deze toepassing moet het waterfiltratiesysteem worden omzeild. Raadpleeg Omleiding waterfilter op pagina 10. Een koperen leiding wordt voor deze toepassing niet aanbevolen.

### LOCATIE WATERTOEOVER.

	A
457 mm model	76 mm
610 mm model	140 mm
762 mm model	152 mm
914 mm model	229 mm

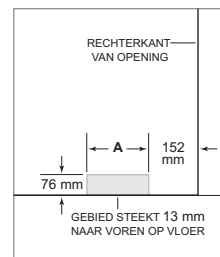

Locatie watertoevoer

### SANITAIRVEREISTEN

Watertoevoerleiding.	6,4 mm OD-koper, gevlochten roestvrij staal of PEX-buizen.
Tegendruk van het water	2,4–8,3 bar (240–830 kPa)
Extra waterleiding voor aansluiting	0,9 m

## Vorbereitung

Haal het apparaat uit de bekisting en controleer op beschadigingen. Verwijder de houten onderkant en gooi de transportbouten en beugels weg. Verwijder al het verpakkingsmateriaal. Gooi de stootplaat, anti-kantelbeugel en toebehoren niet weg.

Verwijder de stootplaat door de twee schroeven los te draaien. Zie de afbeelding hieronder.

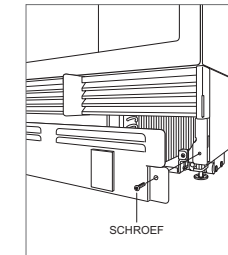

Stootplaat verwijderen

## Anti-kantelbeugel

### ▲ WAARSCHUWING

**Om te voorkomen dat het apparaat naar voren kantelt, moet de anti-kantelbeugel worden geplaatst.**

De achterkant van de anti-kantelbeugel moet 610 mm vanaf de voorzijde van het apparaat (zonder panelen) worden geplaatst. Gebruik alle anti-kanteltoebehoren volgens de instructies voor houten of betonnen vloeren.

**BELANGRIJK:** Voor toepassingen op houten of betonnen vloeren, als de #12 schroeven geen muurplank of muurplaat raken, gebruikt u de #8 schroeven en #12 ringen met de muurankers.

**BELANGRIJK:** Vanwege de ondervloer of de afgewerkte vloer moeten bij sommige installaties de gebruikte schroeven worden gebogen om de anti-kantelbeugel aan de achterwand vast te schroeven.

### ANTI-KANTELMAERIAAL

1	Anti-kantelbeugel
12	nr 12 x 64 mm kruiskopschroeven
4	3/8"-16 x 95 mm wigankers
12	nr 12 vlakke sluitringen
4	nr 8-18 x 32 mm platkopschroeven
4	Nylon Zip-it® muurankers

### TOEPASSING OP HOUTEN VLOER

Nadat u de anti-kantelbeugel in de opening heeft gevonden, boort u proefgaten van maximaal 5 mm diameter in de muurplanken of wandplaat. Gebruik de #12 schroeven en ringen om de beugels vast te maken. Controleer dat de schroeven door het vloermateriaal heengaan en in de muurplanken of wandplaat minimaal 19 mm binnendringen. Zie de illustratie en de grafiek hieronder.

### TOEPASSING OP BETONNEN VLOER

Nadat u de anti-kantelbeugel in de opening heeft gevonden, boort u proefgaten van maximaal 5 mm diameter in de muurplanken of wandplaat. Boor gaten van 10 mm diameter in het beton van minimaal 38 mm diepte. Gebruik de #12 schroeven en ringen om de beugels aan de muur te bevestigen en gebruik de wigankers van 3/8 inch om de beugels aan de vloer te bevestigen. Controleer dat de schroeven minimaal 19 mm in de muurplanken of wandplaat binnendringen. Zie de illustratie en de grafiek hieronder.

### PLAATSING ANTI-KANTELBEUGEL

	A
457 mm model	229 mm
610 mm model	305 mm
762 mm model	381 mm
914 mm model	457 mm

### INSTALLATIE BETONWIGANKER

- 1 Boor een gat van 10 mm diameter met een grotere diepte dan de minimale verankering. Maak het gat schoon of boor wat dieper om rekening te houden met gruis.
- 2 Draai de ring en de moer op gelijke hoogte met het eind van het anker om de draden te beschermen. Drijf het anker door het te bevestigen materiaal totdat de ring gelijk staat aan het oppervlak.
- 3 Breid het anker uit door de moer 3-5 draaien vast te draaien voorbij de handvaste positie of naar 34 newton-meters torsie.

### ▲ WAARSCHUWING

**Controleer dat er in het gebied waar de schroeven kunnen doordringen geen elektrische draden of buizen zijn.**

### ▲ VOORZICHTIG

**Draag altijd een veiligheidsbril en andere beschermende voorzieningen of kleding bij het installeren of werken met ankers.**

**Ankers worden niet aanbevolen voor gebruik in metselwerk van lichtgewicht materiaal zoals blokken of baksteen, of voor gebruik in nieuw beton dat niet voldoende tijd heeft gehad om uit te harden. Het gebruik van kernboren wordt niet aanbevolen voor het boren van gaten voor de ankers.**

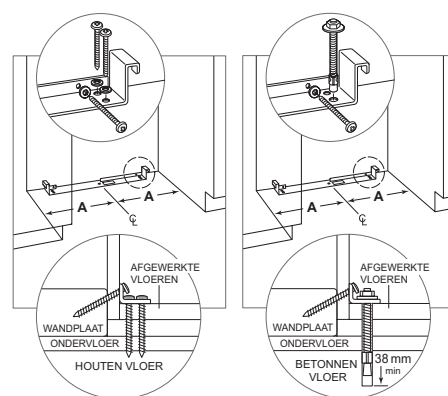

Houten vloer

Betonnen vloer

## Plaatsing

### ⚠ VOORZICHTIG

**Voordat u het apparaat naar de gewenste positie brengt, sluit de deur/lades en bescherm afgewerkte vloeren.**

Gebruik een rijdend plateau om het apparaat naar de opening te verplaatsen. De voorste nivelleerpoten steken uit onder de voorste rollers voor meer stabiliteit tijdens de plaatsing. Trek als het apparaat voor de opening is geplaatst de voorste nivelleerpoten in zodat het apparaat naar de gewenste positie kan worden gerold. De voorste en achterste nivelleerpoten kunnen vanaf de voorkant worden aangepast als het apparaat is geplaatst.

Als het apparaat op zijn rug of zijkant is geweest, moet het minstens 24 uur rechtop staan voordat u de stroom aansluit.

Steek de stekker van het netsnoer in het gearde stopcontact en rol het apparaat op zijn plaats. Controleer of de anti-kantelbeugel goed vastklikt.

## Uitlijning

### WATERPAS ZETTEN

Zodra het apparaat in positie is, kan de hoogte vanaf de voorkant worden ingesteld. Draai rechtsom met een kruiskopschroevendraaier om het apparaat te verhogen of linksom om het te verlagen. Gebruik de laagste torsie-instelling bij gebruik van een boormachine. Draai de nivelleerpoten niet met de hand aan. Zie de afbeelding hieronder.

Als het apparaat goed waterpas staat, zullen aanpassingen aan de deur of lades minder noodzakelijk zijn.

**BELANGRIJK:** Zet het apparaat waterpas met de vloer, niet met omliggende kasten. Hierdoor kan de werking van het apparaat worden belemmerd, zoals het sluiten van de deur.

### ⚠ WAARSCHUWING

**Om te voorkomen dat het apparaat naar voren kantelt, moeten de voorste nivelleerpoten in contact staan met de vloer.**

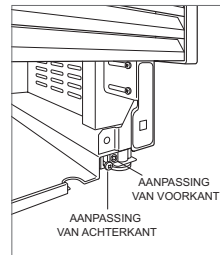

Waterpas zetten

### VERANKEREN

Pas de diepte van het apparaat aan om deze gelijk te krijgen met de omliggende kasten. Controleer na het uitlijnen of de deur/lades goed opengaan en installeer vervolgens de #8 x 13 mm platte decoratieve kopschroeven in de zijtrim.

### ⚠ WAARSCHUWING

**Om gevaar door instabiliteit van het apparaat te voorkomen, moet het volgens de instructies worden vastgezet.**

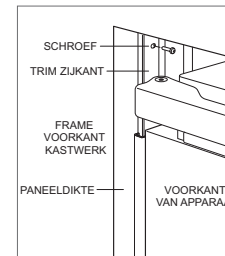

Verankering

## Watertoevoerslang

Ongeveer 0,9 m van een plastic slang van 6,4 mm doorsnee wordt onder het apparaat aangesloten met een voorgemonteerde compressieverbinding van ¼ inch. In de montageset voor de waterleiding die bij het apparaat wordt geleverd, bevindt zich een compressiewartelkoppeling van ¼ inch voor aansluiting op de huishoudelijke waterleiding.

Leeg de waterleiding voorafgaand aan de laatste aansluiting op het apparaat. Hiermee verwijdert u alle vuil dat in de slang aanwezig kan zijn door het installeren van de nieuwe waterleiding. Sluit de plastic slang van het apparaat aan op de watervoorziening met behulp van de bijgeleverde montagekit. Controleer alle aansluitingen van de waterleiding op lekken.

Zoek de waterleiding in de inkeping zoals aangegeven in de afbeelding hieronder.

**BELANGRIJK:** Bij gebruik van een omgekeerd osmosesysteem is het raadzaam om het waterfiltratiesysteem te omzeilen door de filter te verwijderen.

**BELANGRIJK:** Waterleidingen mogen niet aan vriestemperaturen worden blootgesteld.

### ⚠ WAARSCHUWING

**Alleen op drinkwatertoevoer aansluiten.**

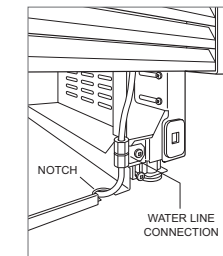

Watertoevoerslang



## RVS-panelen

Voor het buitenmodel zijn roestvrij stalen buitenpanelen van Sub-Zero nodig.

De dikte van roestvrijstalen panelen voor binnen is 19 mm, voor buiten is de dikte 38 mm. De diepte van designmodellen is 610 mm. Houd rekening met de paneeldikte bij het plannen van de uiteindelijke openingdiepte.

Diepten van 3 mm zijn gebruikelijk, maar de diepte tussen de bovenste en onderste roestvrij stalen buitenpanelen is 6 mm in verband met de afmetingen van het slot.

## Aangepaste panelen

Voor designmodellen moeten aangepaste deurpanelen en handgrepen worden geïnstalleerd.

De dikte van het gekozen paneel kan variëren. Het paneel moet ten minste 16 mm dik zijn, maar mag nog dikker zijn zolang het maximale gewicht van het paneel niet groter is dan wat is aangegeven in onderstaande tabel. De diepte van de designmodellen is 610 mm. Zorg bij het inrichten van de afgewerkte openingdiepte voor voldoende paneeldikte.

### PANEELVEREISTEN

GEWICHT PER PANEEL	MAX
457 mm zuil	20 kg
610 mm zuil	27 kg
762 mm zuil	34 kg
914 mm zuil	34 kg
GEWICHT PER PANEEL	MAX
762 mm hoog (deur)	22 kg
914 mm hoog (deur)	27 kg
Lade	7 kg
PANEELDIKTE	MIN
Alle panelen	16 mm

Diepten tussen panelen kunnen variëren, 3 mm is gebruikelijk.

### ⚠️ VOORZICHTIG

**Bij het aanbrengen van een paneel dat dikker is dan 25 mm, kan de deurstop van 90° nodig zijn om schade aan het apparaat en aan de aangrenzende kasten te voorkomen.**

### ⚠️ VOORZICHTIG

**Met minder tussenruimte tussen kasten en het apparaat kunnen vingers bekneld komen te zitten wanneer de deur wordt gesloten.**

Werk alle zijden van het aangepaste paneel af. Deze zijn zichtbaar als de deur/lade geopend is.

D-stijl handgrepen worden aanbevolen. De handgreep bevindt zich aan de rand van het paneel tegenover het scharnier en verticaal in het midden. Zoek de ladehandvatten aan de bovenste rand van de panelen. Roestvrij stalen buisvormige en pro-handgrepen zijn verkrijgbaar bij een erkende Sub-Zerodealer.

## HOOGTE VAN DEURPANEEL

De hoogte van het aangepaste deurpaneel mag hoger zijn dan gebruikelijk zolang het maximale gewicht niet wordt overschreden. Zie de afbeelding hieronder.

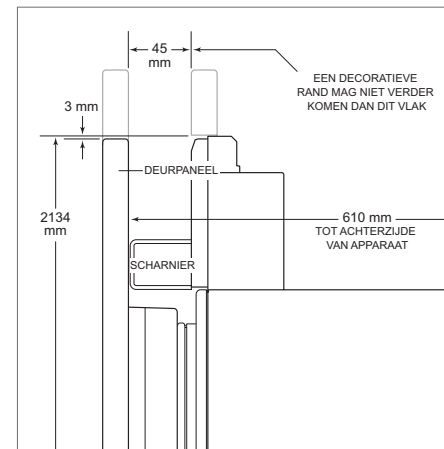

Bovenste rand (zijaanzicht)

## RUIMTE VOOR TEENSTOOTPLAAT (EXCLUSIEF BUITENMODEL)

De hoogte van de teenstootplaat mag hoger zijn dan gebruikelijk zolang de afmetingen in de onderstaande afbeelding niet worden overschreden. Voor een hoogte van van 51 mm tot 98 mm van de teenstootplaat is een kleinere teenstootaccessoire nodig die verkrijgbaar is via een erkende Sub-Zerodealer.

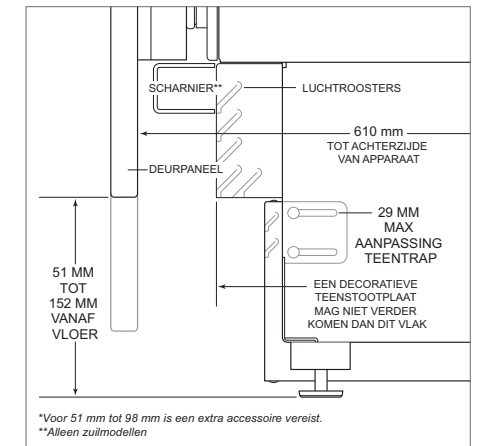

Teenstootplaat (zijaanzicht)

## Plaatsing van panelen

### PLAATSING VAN DEURPANEEL

Gebruikelijke afmetingen van panelen zijn gebaseerd op een afgewerkte hoogte van 2134 mm met 3 mm dagkant. Voor panelen die gangbare afmetingen overschrijden moet plaatsing van de sjabloon worden aangepast.

Bij hoge modellen moet eerst het deurpaneel worden geïnstalleerd, gevolgd door eerst het bovenste en dan het onderste ladepaneel.

Plaats het paneel met de voorkant naar beneden op een beschermd werkoppervlak. Plaats de sjabloon gelijk met de bovenkant en de zijkanten van het paneel. Controleer of de goede kant van de sjabloon wordt gebruikt, vervolgens markeren en gaten boren. Zie de afbeelding hieronder.

Bij hoge modellen, lijn de inkeping in de sjabloon uit met de onderkant van het deurpaneel, vervolgens markeren en gaten boren. Zie de afbeelding hieronder.

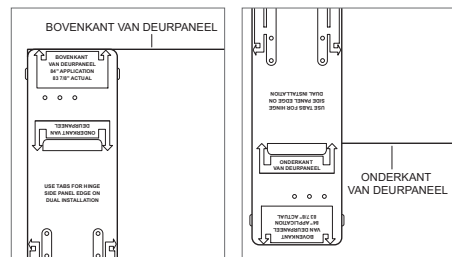

Sjabloon deurpaneel: boven kant

Sjabloon deurpaneel: onderkant (alleen voor hoge modellen)

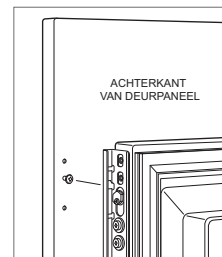

Bevestiging van deurpaneel

Draai een schroef van #8 x 13 mm met een torx-schroevendraaier gedeeltelijk in het tweede gat van boven aan beide kanten van het paneel. De schroeven moeten ongeveer 4 mm van het paneel uitsteken en het gewicht van het paneel dragen tijdens de installatie.

Lijn de steunschroeven aan de achterzijde van het paneel uit met de sleufgaten op beide montagebeugels van de deur. Zie de afbeelding hieronder. Door de deur iets te openen, vergemakkelijkt u het uitlijnen. Als het paneel door de schroeven wordt ondersteund, draait u een #8 x 13 mm schroef gedeeltelijk in het tweede gat van boven aan elke kant van het paneel in, maar draai niet vast.

#### ⚠ VOORZICHTIG

**Met minder tussenruimte tussen kasten en het apparaat kunnen vingers bekneld komen te zitten wanneer de deur wordt gesloten.**

### PLAATSING VAN LADEPANEEL

Plaats het paneel met de voorkant naar beneden op een beschermd werkoppervlak. Plaats de sjabloon gelijk met de bovenkant en de zijkanten van het paneel. Controleer of de goede kant van de sjabloon wordt gebruikt, vervolgens markeren en gaten boren. Zie de afbeelding hieronder.

Draai een schroef van #8 x 13 mm met een torx-schroevendraaier gedeeltelijk in het tweede gat van boven aan beide kanten van het paneel. De schroeven moeten ongeveer 4 mm van het paneel uitsteken en het gewicht van het paneel dragen tijdens de installatie.

Lijn de steunschroeven aan de achterzijde van het paneel uit met de sleufgaten op beide montagebeugels van de lade. Zie de afbeelding hieronder. Door de lade iets te openen, vergemakkelijkt u het uitlijnen. Als het paneel door de schroeven wordt ondersteund, draait u een #8 x 13 mm schroef gedeeltelijk in het tweede gat van boven aan elke kant van het paneel in, maar draai niet vast.

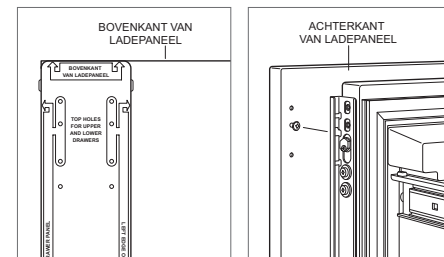

Sjabloon ladepaneel: bovenkant Bevestiging ladepaneel

### AANPASSING PANEEL

Sluit de deur/lades. Nu kunnen aanpassingen worden aangebracht om de panelen en diepten uit te lijnen.

Leg het paneel van zijkant tot zijkant en draai alle schroeven vast om de zijkanten aan te passen.

Voor boven-en-onder en in-en-uitaanpassingen draait u de beugelschroeven iets los. Afhankelijk van hoeveel aanpassing nodig is, kan het handig zijn om alle beugelschroeven los te draaien om zo maximale aanpassing te verkrijgen. Draai als de beugelschroeven los zijn de nokken met een tang om aanpassingen te maken. Draai daarna de beugelschroeven weer vast. Zie de afbeeldingen hieronder.

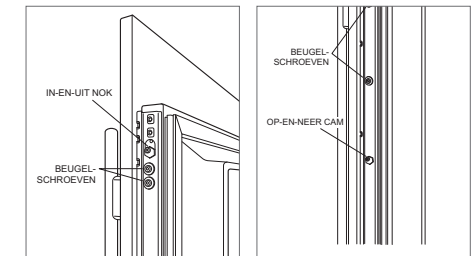

Aanpassing in-en-uit

Aanpassing op-en-neer

## Afronding

### PLAATSING VAN DEURTRIM

Nadat de panelen zijn gecorrigeerd, brengt u de decoratieve zijtrim aan op de deur/laden. Begin hiervoor aan de bovenkant en lijn de trim uit met de voorste en achterste flenzen op de beugel, klik dan vast door de trim naar de achterkant van het paneel te duwen. Zodra de bovenkant vast zit, kunt u verder gaan naar beneden totdat de resterende trim volledig vast zit. Zie de afbeeldingen hieronder.

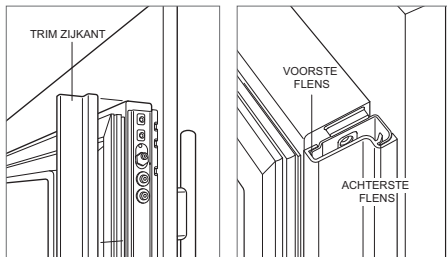

Deurtrim zijkant

Beugelflenzen

### PLAATSING VAN TRIM ZIJKANT

Plaats de decoratieve trimstrip aan de handgreepzijde van de hoge en zuilmodellen. De trim aan de zijkant klikt vast op de beugel aan de handgreepzijde van het apparaat. Zie de afbeelding hieronder.

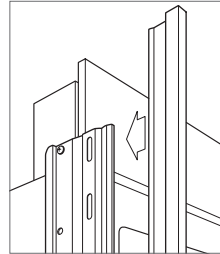

Zijtrim

### INSTALLATIE VAN STOOTPLAAT

Positioneer en plaats de stootplaat met behulp van de twee schroeven. Zie de afbeelding hieronder. De stootplaat moet voor onderhoud verwijderd kunnen worden. De vloer mag verwijdering niet tegengaan.

Voor binnenmodellen kan een decoratieve stootplaat van maximaal 152 mm (decoratieve) worden aangebracht op de deur van de fabriek geïnstalleerde stootplaat. De twee rijen met ontluchtroosters kunnen worden afgedekt als het deurpaneel minimaal 102 mm van de afgewerkte vloer verwijderd is. Er kan geen decoratieve stootplaat op het buitenmodel worden bevestigd.

Voor het aanbrengen van een decoratieve stootplaat verwijdert u de papieren bedekking van de magneten en hecht u de decoratieve stootplaat op de magneten. Dankzij de magneten kan de decoratieve stootplaat worden verwijderd, indien nodig.

Schakel voeding in door op het bedieningspaneel op "power" te tikken.

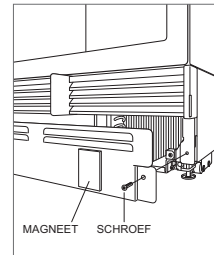

Installatie van stootplaat

### 90° DEURVANGER

In de scharnieren van hoge en zuilmodellen is een deurstop van 105° ingebouwd. Om het openzwaaien van de deur tot 90° te beperken: open de deur iets minder dan 90°, gebruik dan een standaard schroevendraaier om de bestaande clips van de scharnieren te verwijderen. Draai de clips van 90° op de scharnieren; de clips bevinden zich in de plastic zak met productliteratuur. Zie de afbeelding hieronder.

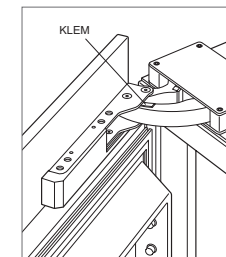

90° deurvanger

### Afronding

#### OMLEIDING WATERFILTER

Als het waterfiltersysteem niet wordt gebruikt, kan het worden omzeild door het waterfilter te verwijderen. Volg deze stappen om het waterfilter te verwijderen:

- 1 Trek de onderrand van de toegangsdeur naar buiten en schuin omhoog.
- 2 Draai het filter een kwartslag linksom en trek het naar buiten om het te verwijderen. Zie de afbeelding hieronder.

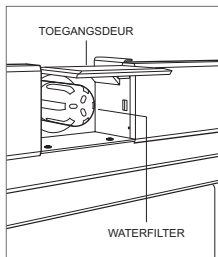

Waterfilter

#### ⚠ WAARSCHUWING

**Volg alle gemeentelijke en landelijke regelgeving voor het opslaan en afvoeren van ongebruikte koelkasten en diepvriezers.**



## 目录

- 2 设计师系列冷藏
- 3 开口尺寸
- 3 电气要求
- 4 管道要求
- 4 准备工作
- 5 防倾支架
- 6 布置
- 6 调准
- 6 水管线路
- 7 面板
- 8 面板安装
- 9 完成

## 重要提示

为确保尽可能安全高效地安装和操作本产品，请注意本指南中以下突出显示的信息类型：

**重要提示**突出显示尤为重要的信息。

### ▲ 注意

表示如果不遵守说明，可能会导致轻微的人身伤害或产品损坏的情况。

### ▲ 警告

表示如果不遵守注意事项，可能会导致严重伤害或死亡的危险。

## 产品信息

包括型号和序列号在内的重要产品信息均列于产品铭牌上。对于柱型号，铭牌位于中间抽屉内侧，靠近与铰链相对的抽屉导轨。对于高和抽屉式，铭牌位于机柜内部的上部抽屉左侧。请参见下图。

如果需要维修，请与授权的Sub-Zero经销商联系。

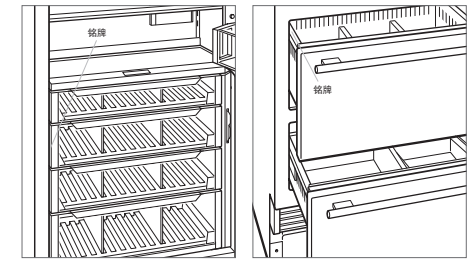

柱型号

高和抽屉式

开口尺寸

设计师型号

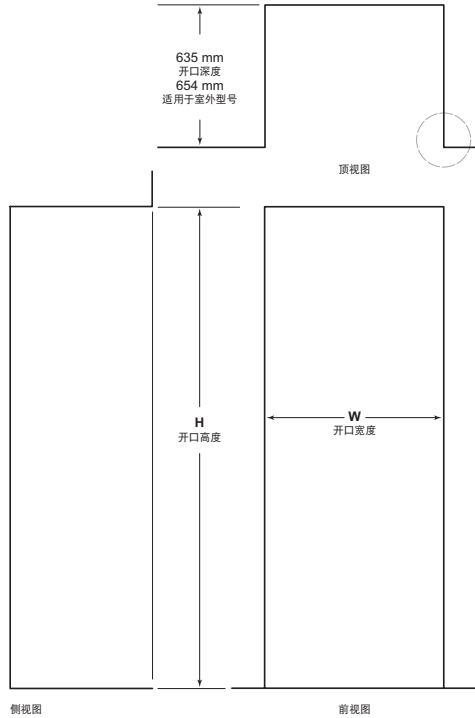

注：89 mm 最终返回将可见，并应修整以匹配橱柜—114 mm 适用于室外型号。

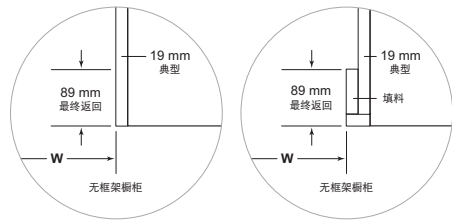

开口尺寸

柱/高	W*	H
457 mm 柱	457 mm	2134 mm
610 mm 柱	610 mm	2134 mm
762 mm 柱/高	762 mm	2134 mm
914 mm 柱/高	914 mm	2134 mm

抽屉	W*	H
610 mm 抽屉	610 mm	876 mm
762 mm 抽屉	762 mm	876 mm
914 mm 抽屉	914 mm	876 mm

每个设计师型号的深度为610 mm。在规划完成的开口深度时，容许面板厚度。开口的所有侧面均要求至少89 mm的最终返回—户外型号为114 mm。框架式机柜在面框后面需要额外的最终填充材料，以便正确安装。请参见图示。

双套安装

当在双套安装中并排安装两个单元时，开口宽度为两个单元的宽度之和。此安装需要双套安装套件。如果未指定双套安装套件，则单元之间需要至少51 mm的填充胶条。

可通过授权的Sub-Zero经销商获取双套安装套件。

电气要求

安装必须符合所有适用的电气规范并正确接地（接地线）。

电源必须位于如以下图示和图表所示的阴影区域内。需要一条仅为本设备供电的独立电路。

**重要提示：**对于室内型号，不建议使用接地故障断路器(GFCI)，否则可能会导致操作中断。对于室外型号，需使用接地故障断路器(GFCI)，以降低触电的危险。

电源插座的位置必须与接地叉在一起，位于较薄叶片的右边。

电源位置

设计师型号	A
457 mm 型号	152 mm
610 mm 型号	241 mm
762 mm 型号	318 mm
914 mm 型号	394 mm

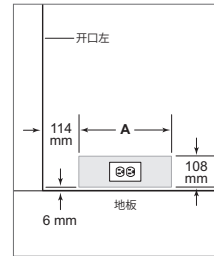

电源位置

电气要求

电源	220-240 V AC, 50/60 Hz
服务	10 amp
插座	接地方式（接地线）

电气要求

▲ 注意

必须由有资质的的电工检查电源插座，以确保按正确的极性接线。确认插座正确接地（接地）。

▲ 警告

如果电源软线损坏，则必须使用制造商或其服务代理提供的特殊电源线或组件更换。

▲ 警告

请勿使用延长线、双插脚适配器或拆下电源线接地插脚。

**触电危险**

将电源线直接插入正确接地（接地线）的插座中。  
不要破坏插头的接地（接地线）特性。  
不要使用适配器或延长线。  
如果不遵守此类指示，可能会导致严重伤害或死亡。

参见安装说明

管道要求

安装必须符合所有适用的管道规范。

供水管线应位于如下图所示的阴影区域内。通过易于获取的截止阀将供水管线连接到住宅给水系统。请勿使用自冲阀。供水管路必须与地面齐平，并且不可妨碍防倾支架的安装。

带有制冰机或饮水机的柱和高型号配有水过滤系统。当水质状况含沙量较高时，配有制冰机型号的抽屜需使用管路过滤器。

如果系统始终向本机提供2.4-8.3巴的恒定水压，则可以使用反渗透系统。在此应用中，必须绕过水过滤系统。请参阅第 10 页的“净水器旁路”。不建议在此应用中使用铜管线。

供水位置	A
457 mm型号	76 mm
610 mm型号	140 mm
762 mm型号	152 mm
914 mm型号	229 mm

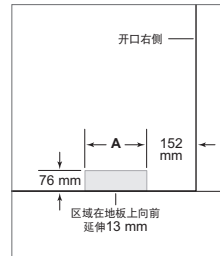

供水位置

管道要求

供水管线	6.4 mm外径的铜、编织不锈钢或PEX管
水压	2.4–8.3 bar (240–830 kPa)
用于连接多余水管线路	0.9 m

准备工作

拆箱取出单元并检查有无损坏。取下木基座，丢弃运输螺栓和支架。拆除并回收包装材料。请勿丢弃脚踏板、防倾支架和五金件。

抽出两颗安装螺钉，拆下踢板。请参见下图。

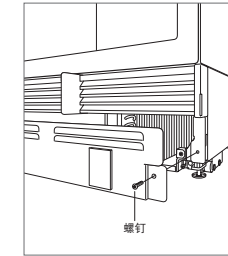

踢脚板拆卸



防倾支架

▲ 警告

为防止该单元向前倾斜，必须安装防倾支架。

防倾支架的背面必须安装在该单元前面的610 mm处（无面板）。完全使用指示用于木质或混凝土地板的防倾支架五金件。

**重要提示：**在木质或混凝土地板应用中，如果#12螺钉并未到达墙体立柱或墙板，请使用#8螺钉和#12垫圈及墙锚。

**重要提示：**在某些安装中，底层地板或竣工地板可能需要斜置将防倾支架紧固到后壁的螺钉。

防倾五金件

1	防倾支架
12	#12 x 64 mm 盘头螺钉
4	3/8"-16 x 95 mm 楔形锚固件
12	#12 平垫圈
4	#8-18 x 32 mm 圆头螺钉
4	Nylon Zip-it® 墙锚

木地板应用

在将防倾支架正确定位在开口中后，在墙体立柱或墙板上钻出直径最大为5 mm的导孔。使用#12螺钉和垫圈固定支架。检查螺钉是否穿透辅地材料并至少穿入墙体立柱或墙板19 mm。请参见以下图示和图表。

混凝土地板应用

在将防倾支架正确定位在开口中后，在墙体立柱或墙板上钻出直径最大为5 mm的导孔。在混凝土中钻出直径为10 mm且深度至少为38 mm的孔。使用#12螺钉和垫圈将支架固定在墙体上，并使用3/8"楔形锚固件将支架固定在地板上。检查螺钉是否至少穿透墙体立柱或墙板19 mm。请参见以下图示和图表。

防倾支架放置

457 mm 型号	229 mm
610 mm 型号	305 mm
762 mm 型号	381 mm
914 mm 型号	457 mm

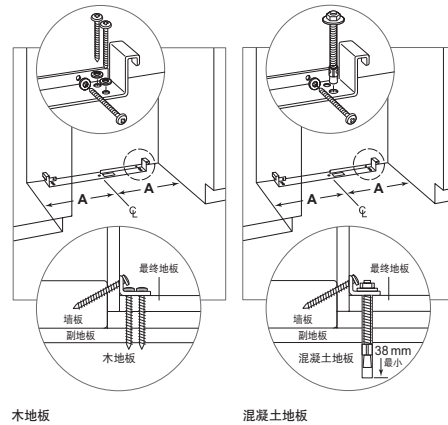

混凝土楔形锚固件安装

- 1 钻直径为10 mm且深度超过最小埋入深度的孔。清洁孔或钻出更深的深度以容纳钻屑。
- 2 齐平于锚杆端组装垫圈和螺母以保护螺纹。将锚杆打入要坚固的材料，直至垫圈与表面材料齐平。
- 3 以超过手动紧固位置或34牛顿米的扭矩拧紧螺母3-5圈来展开锚杆。

▲ 警告

确认螺钉可能穿透的区域中无电线或管道。

▲ 注意

安装或使用锚杆时，始终佩戴安全眼镜并使用其他必要的防护装置或服装。

不建议锚杆用于轻质砌块材料(如石块或砖块)或尚未充分固化的新混凝土。不建议使用空心钻头钻锚孔。

## 放置

### ▲ 注意

在将单元移动到到位之前，确保关闭门/抽屉并保护所有完工的地板。

请使用设备台车将该单元移动到开口附近。将前调平支脚延伸到前转轴下方，以提高放置期间的稳定性。一旦该单元放在开口前面，则完全缩回前调平支脚，以允许将其滚动到位。一旦设备就位，可从前面调整前后调平支腿。

如果该单元已位于其背面或侧面，则在连接电源之前务必竖立至少24小时。

将电源线插入接地插座，并将该单元滚动到位。检查防倾支架是否正确到位。

## 调准

### 调平

该单元就位后，可以从前面调节高度。使用十字形螺丝起子，顺时针转动调高该单元，或逆时针转动调低该单元。使用电钻时，请使用最低的扭矩设置值。切勿用手转动调平支脚。请参见下图。

正确调平本设备后，可能不再需要再调节门/抽屉。

**重要提示：**将该单元平放在地板上，而非周围的橱柜上。否则，可能会影响如关门等单元操作。

### ▲ 警告

为了降低该单元向前倾斜的可能性，前调平支脚必须与地板接触。

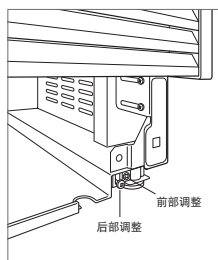

调平

### 锚定

调整该单元深度以与周围的橱柜齐平。调准后，确认门/抽屉正确打开，然后在每个侧饰板上安装#8 x 13毫米平头装饰螺钉。

### ▲ 警告

为避免由于电器不稳定而造成危险，必须按照说明固定电器。

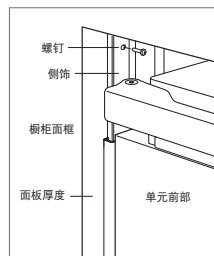

锚固

## 水管线路

利用设备下方预装配的1/4"压缩连接，将约9 m长的6.4 mm塑料管连接到设备中。随设备提供的水管接头连接套件包含一个1/4"的压缩中间接头，可用于连接家用水管线路。

在最后连接到设备之前，请清洗水管。这将清除即将安装的新水管线路的管道中可能存在的所有碎屑。使用提供的配件连接套件，将本机的塑料管连接到家用供水线路中。检查所有水管接头是否存在泄漏。

如下图所示，在槽口处找到水管线路。

**重要提示：**如果使用反渗透系统，建议拆下过滤器以旁路水过滤系统。

**重要提示：**水管线路不得暴露于冻结温度下。

### ▲ 警告

只能连接到饮用水供应管路。

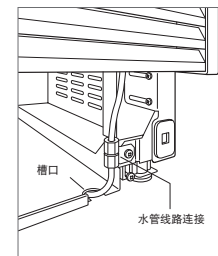

水管线路

## 不锈钢面板

室外型号需要使用Sub-Zero不锈钢室外配件面板。

室内不锈钢面板的厚度为19mm，室外不锈钢板面板的厚度为38mm。每个设计师型号的深度为610 mm。在规划完成的开口深度时，容许面板厚度。

通常的侧壁为3 mm，然而，为适应锁位置，上下室外不锈钢面板之间的侧壁为6 mm。

## 定制面板

对于设计师型号，必须安装定制门/抽屉面板和把手五金件。

定制面板的厚度可能不同。需要最小为16 mm厚的面板，但如果厚度不超过下表中所示的最大面板重量，则可以增加厚度。每个设计师型号的深度为610 mm。在规划完成的开口深度时，容许面板厚度。

### 面板要求

面板重量	最大
457 mm柱	20 kg
610 mm柱	27 kg
762 mm柱	34 kg
914 mm柱	34 kg
面板重量	最大
762 mm高 (门)	22 kg
914 mm高 (门)	27 kg
抽屉	7 kg
面板厚度	最小
所有面板	16 mm

面板之间的间隙可能不同，通常为3 mm。

### ▲ 注意

当安装厚度大于25 mm的面板时，可能需要90°的门挡块，以防止损坏该单元和相邻的橱柜。

### ▲ 注意

由于橱柜与该单元之间存在间隙，在门关闭时会发生严重的手指夹紧情况。

修整定制面板的所有面。当门/抽屉打开时，它们将可见。

建议使用D型把手。门把手必须位于面板与铰链相对的边缘附近，并且应从上到下对中。找到靠近每个面板顶部边缘的抽屉把手。可通过授权的Sub-Zero经销商获取不锈钢管和专业把手。

## 门板高度

只要不超过重量限制，定制门板的高度可以超过典型的面板高度。请参见下图。

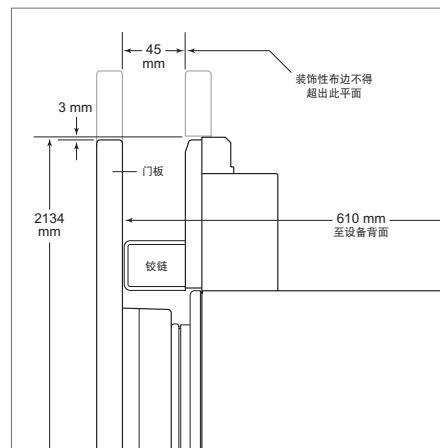

上部窗框 (侧视图)

## 脚踏间隙 (不包括户外型号)

只要不超过下图中的尺寸，脚踏区域的高度可以延伸超过典型的脚踏高度。从51 mm至98 mm的脚踏高度需要一个降低的脚踏附件，这可通过授权的Sub-Zero经销商获取。

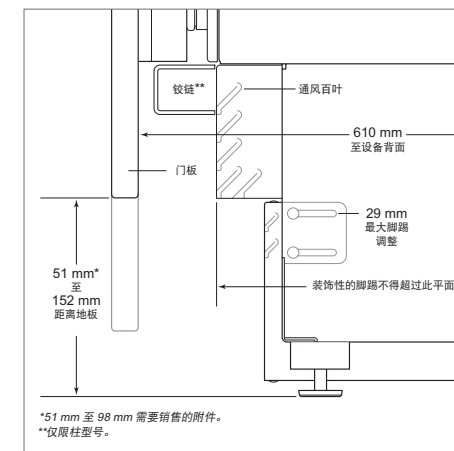

脚踏 (侧视图)

\*51 mm 至 98 mm 需要销售的附件。  
\*\*仅限柱型号。

## 面板安装

### 门板安装

典型的面板尺寸基于带3mm侧壁的2134 mm的最终高度。对于超出典型尺寸的面板，必须调整模板位置。

对于高型号，应首先安装门板，然后依次安装上下抽屉面板。

将面板朝下放在受保护的工作台面上。使模板与面板的顶部和侧面齐平。确认正在使用模板的正确一侧，然后标记并钻孔。请参见下图。

对于高型号，请将模板上的槽口与门板底部对齐，然后标记并钻孔。请参见下图。

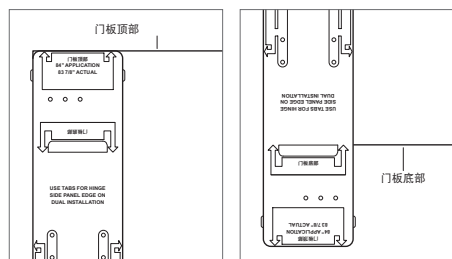

门板模板一顶部

门板模板一底部  
(仅限高型号)

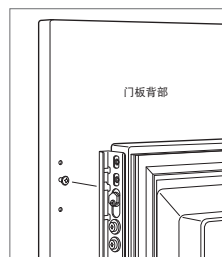

门板安装

使用提供的梅花形螺丝起子，将一颗#8 x 13 mm的螺钉从面板两侧的顶部插入第二个孔中。螺钉应距离面板约4 mm，并且在安装过程中将支撑面板重量。

将面板背面的支撑螺钉与两个门安装支架上的槽孔对齐。请参见下图。稍微打开门可能有助于对齐。一旦面板由螺钉支撑，请从面板两侧的底部将一根#8 x 13 mm的螺钉部分插入第二个孔，但不要拧紧。

#### 注意

由于橱柜与该单元之间存在间隙，在门关闭时会发生严重的手指夹紧情况。

### 抽屉面板安装

将面板朝下放在受保护的工作台面上。使模板与面板的顶部和侧面齐平。确认正在使用模板的正确一侧，然后标记并钻孔。请参见下图。

使用提供的梅花形螺丝起子，将一颗#8 x 13 mm的螺钉从面板两侧的顶部插入第二个孔中。螺钉应距离面板约4 mm，并且在安装过程中将支撑面板重量。

将面板背面的支撑螺钉与两个抽屉安装支架上的槽孔对齐。请参见下图。稍微打开抽屉可能有助于对齐。一旦面板由螺钉支撑，请从面板两侧的底部将一根#8 x 13 mm的螺钉部分插入第二个孔，但不要拧紧。

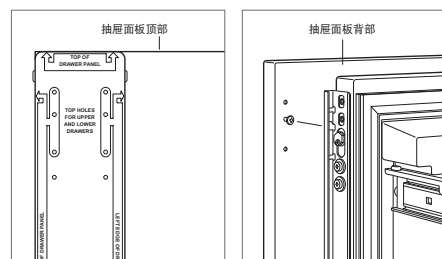

抽屉面板模板一顶部

抽屉面板安装

### 面板调整

关上门抽屉。现在可以进行调整以对齐面板和侧壁。

对于侧到侧调整，将面板左右移动，然后安装并拧紧所有安装螺钉。

对于上下和进出调整，请稍微松开支架螺钉。根据所需的调整水平，松开所有允许进行最大调整的支架螺钉可能会有所帮助。松开支架螺钉后，使用扳手旋转凸轮以便进行调整。调整完成后，拧紧所有支架螺钉。请参见下图。

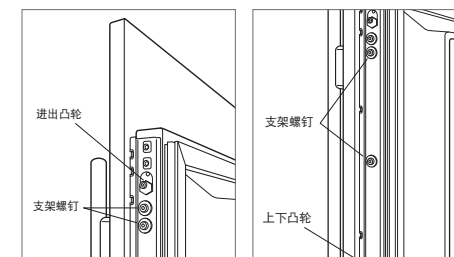

进出调整

上下调整

完成

门饰安装

调整面板后，将装饰侧边饰安装在门抽屉上。要安装，从顶部开始，将装饰与支架上的前后凸缘对齐，然后通过朝向面板背面推动装饰将其卡入到位。顶部固定后，继续向下安装，直到剩余的装饰完全牢固。请参见下图。

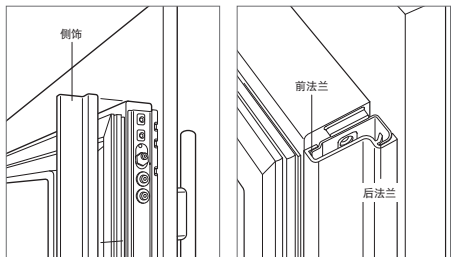

门侧饰

支架凸缘

侧饰安装

将装饰条安装到高和柱型号的把手侧。将侧饰卡扣在连接到该单元手柄侧的支架上。请参见下图。

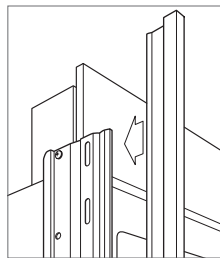

侧饰

踢脚板安装

定位踢脚板并使用两个安装螺钉安装。请参见下图。踢脚板必须可拆卸，以便进行维修。地板不得干扰拆卸。

对于室内型号，可将最大152 mm的装饰踢脚板连接到出厂安装的踢脚板上。如果门板距离完工地板最小为102mm，则可以覆盖两排通气百叶窗。装饰踢脚板无法连接到室外型号。

要安装装饰踢脚板，从磁体上取下衬纸，并将装饰踢脚板固定到磁体上。如果需要，允许从磁体上取下装饰踢脚板。

通过触摸控制面板上的“power”打开电源。

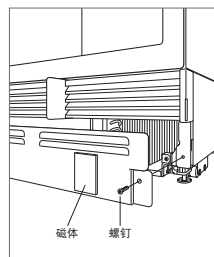

踢脚板安装

90° 门挡

高和柱型号的铰链内置有105° 的门挡。要将门摆幅限制为90°，请将门稍微打开小于90°，然后使用标准螺丝刀刀口从每个铰链上拆下现有的夹子。从包含产品资料的塑料袋内找到90° 夹子，然后将90° 夹子插入每个铰链。请参见下图。

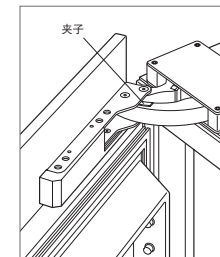

90° 门挡

## 完成

### 净水器旁路

如果不使用水过滤系统，则可通过将净水器取下，将其置于净水器旁路模式。按照以下步骤取下净水器：

- 1 拉出检修门的底部边缘并向上倾斜。
- 2 要取出过滤器，则将过滤器逆时针旋转四分之一圈，然后拉出。  
请参见下图。

### 警告

当储存、回收或丢弃不用的冰箱和冰柜时，请遵守所有城市和各州法规。

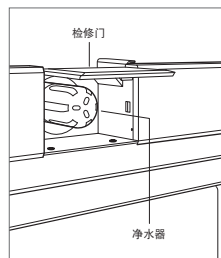

净水器





SUB-ZERO, INC. P.O. BOX 44848 MADISON, WI 53744 USA SUBZERO.COM 800.222.7820

9052449 REV-A

2/2022

